



美しい街づくりに貢献する



HOKUYU
株式会社 北祐
〒047-0261 小樽市銭函3丁目263-14
TEL (0134) 61-3555
FAX (0134) 61-3666
<http://www.hokuyu-net.co.jp>

・商品詳しくご覧になりたい場合は、専用カタログをご請求下さい。
・商品の色は実物とは多少違う事があります。
・価格および寸法は予告なく変更される事があります。
・表示価格は札幌地区価格となっております。
・それ以外の地区は別途運賃がかかる場合があります。
・価格には消費税・工事費等は含まれておりません。

(本カタログは2025年4月1日現在です)



GUIDE BOOK OF EXTERIOR

NO.32

INDEX

業務用

三協アルミ(フェンス・人工木デッキ・階段手すり) …… 1～6	タカショー(プロガーデンエクステリア) 19～20
LIXIL(フェンス・人工木デッキ) …… 7～10	ロードヒーティング・雪対策商品 …… 21～22
宅配ボックス …… 11	石材・化粧砂利 …… 23～24
カーポート …… 12～14	表札 …… 25
階段用ゴムパネル …… 14	レンガ・ブロック・インター …… 26～34
四国化成(塗壁材・門扉・手すり) …… 15～16	アプローチ・ガーデン・土留 …… 35～36
ガレージ・物置・ゴミ保管庫 …… 17～18	ブロック・コンクリート製品 …… 37～38

本カタログは業務用のため、表示価格に消費税は含まれていません

価格及び仕様・寸法は予告なく変更されることがあります。

●表示価格は札幌地区価格となっております。それ以外の地区は別途運賃がかかる場合があります。

カタログの写真と実物とは色合いが違うことがあります。

エルファード片面タイプ1型・M1型

フリー支柱タイプ・壁付けタイプ

見積Pro対応 フリー支柱 納まり 施工情報 偏芯基礎対応(部品必要) 耐風圧強度 最大34m/s相当

色	1型	M1型	材質	アルミ形材
	サンシルバー(SLC) アーバングレー(UC) ダークブロンズ(BD) ブラック(KC)	FAU トラッドオーク(FA) アーバングレー(UC) FAC トラッドオーク(FA) ダークブロンズ(BD)	YCU クラフトチェリー(YC) アーバングレー(UC) YCC クラフトチェリー(YC) ダークブロンズ(BD)	

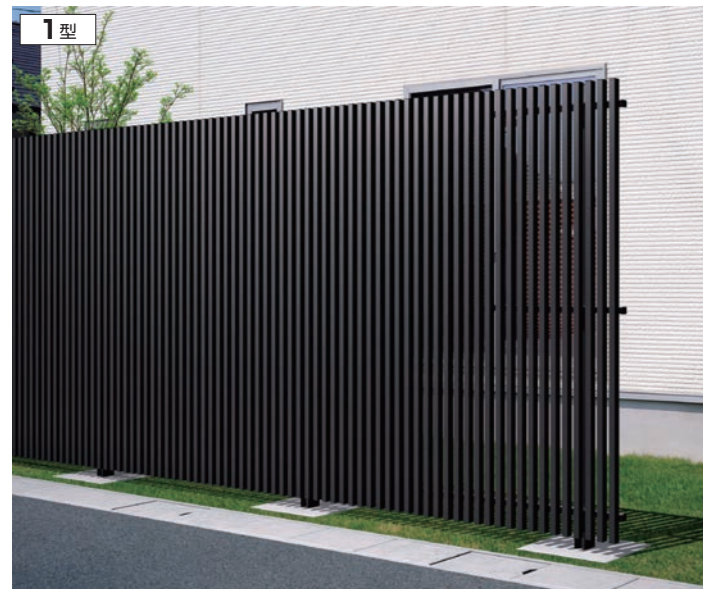

ブラック/フリー支柱タイプ/2025

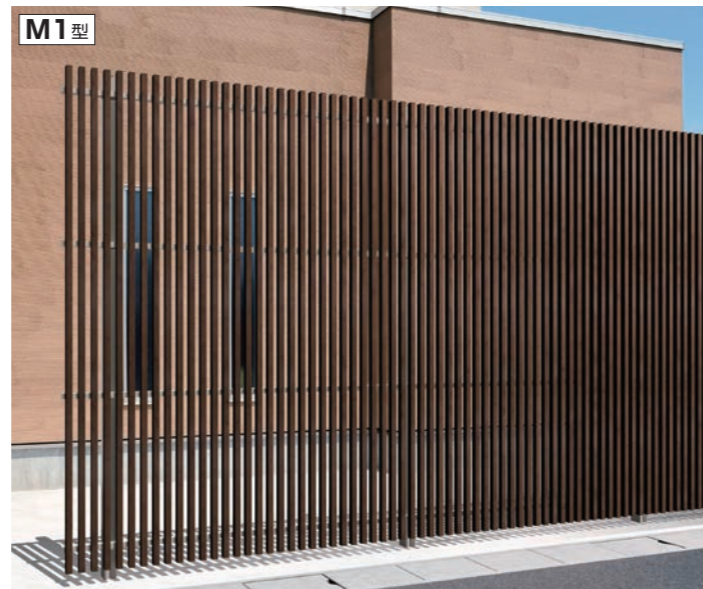

FAU(トラッドオーク・アーバングレー)/フリー支柱タイプ/2030

FL-1・M1(フリー支柱タイプ)スクリーン 価格表 1

フリー支柱タイプ		1016	1018	1020	1025	1030	1036	1038	1040	1045	1050	
品名	寸法(L×H)	996×1600	996×1800	996×2000	995×2550	995×3000	1996×1600	1996×1800	1996×2000	1995×2550	1995×3000	
スクリーン本体 (1枚)	1型	¥ 86,100	¥ 93,700	¥ 101,500	¥ 105,000	¥ 124,600	¥ 163,600	¥ 178,500	¥ 193,500	¥ 105,000 x2	¥ 124,600 x2	
	M1型	¥ 118,700	¥ 129,200	¥ 137,300	¥ 158,300	¥ 206,100	¥ 226,000	¥ 245,900	¥ 258,000	¥ 137,300 x2	¥ 158,300 x2	
銅線セット (1組/H25:3本入り, H30:4本入り)		—	—	—	¥ 8,900	¥ 11,900	—	—	—	¥ 17,700	¥ 23,600	
フリー支柱 (1本)		¥ 19,500	¥ 20,900	¥ 22,500	¥ 26,900	¥ 33,000	¥ 19,500	¥ 20,900	¥ 22,500	¥ 26,900	¥ 33,000	
フリー支柱取り付け金具 (1組/H20以下:2本入り, H25:3本入り, H30:2本入り)		¥ 3,100	¥ 3,100	¥ 3,100	¥ 4,800	¥ 3,100 x2	¥ 3,100	¥ 3,100	¥ 3,100	¥ 4,800	¥ 3,100 x2	
銅線キャップ (1組/H20以下:2本入り, H25:3本入り, H30:2本入り)		¥ 1,100	¥ 1,100	¥ 1,100	¥ 1,700	¥ 1,100 x2	¥ 1,100	¥ 1,100	¥ 1,100	¥ 1,700	¥ 1,100 x2	
連結材 (1組/H20以下:2本入り, H25:3本入り, H30:4本入り)		¥ 2,300	¥ 2,300	¥ 2,300	¥ 3,400	¥ 4,600	¥ 2,300	¥ 2,300	¥ 2,300	¥ 3,400	¥ 4,600	
コーナー材	コーナー格子 (1組)	80°以上 150°未満用 (格子2本)	1型	¥ 32,900	¥ 34,100	¥ 35,300	¥ 50,400	¥ 65,000	¥ 32,900	¥ 34,100	¥ 35,300	¥ 50,400
		M1型	¥ 38,100	¥ 39,500	¥ 40,900	¥ 56,000	¥ 71,200	¥ 38,100	¥ 39,500	¥ 40,900	¥ 56,000	¥ 71,200
		150°以上 180°未満用 (格子1本)	1型	¥ 26,200	¥ 26,800	¥ 27,400	¥ 39,800	¥ 52,000	¥ 26,200	¥ 26,800	¥ 27,400	¥ 39,800
		M1型	¥ 28,800	¥ 29,500	¥ 30,200	¥ 42,600	¥ 55,100	¥ 28,800	¥ 29,500	¥ 30,200	¥ 42,600	¥ 55,100
		150°以上 180°未満用 (格子1本)	1型	¥ 26,200	¥ 26,800	¥ 27,400	¥ 39,800	¥ 52,000	¥ 26,200	¥ 26,800	¥ 27,400	¥ 39,800
		M1型	¥ 28,800	¥ 29,500	¥ 30,200	¥ 42,600	¥ 55,100	¥ 28,800	¥ 29,500	¥ 30,200	¥ 42,600	¥ 55,100
	コーナー継手 (1組/H20以下:2本入り, H25:3本入り, H30:2本入り)	¥ 19,500	¥ 19,500	¥ 19,500	¥ 29,200	¥ 19,500 x2	¥ 19,500	¥ 19,500	¥ 19,500	¥ 29,200	¥ 19,500 x2	

- コーナー材: コーナー格子の価格には、コーナー取り付け金具、コーナー継手が含まれています。
- フリー支柱とスクリーン連結部および端部・コーナー部の間隔は、200mm以内で施工してください。それ以上離れると強度が大幅に低下します。
- コーナー部は、強度確保のため、支柱を2本施工してください。
- H=1600mm・1800mm・2000mmでW=2000mmのスクリーン本体は重量物(約24kg~30kg)で、さらに面積も大きいため必要作業人数の確保をお願いします。
- 呼称2025、2030タイプは1スパン当たりスクリーン本体2枚、銅線セット1組必要です。

●構造上、スクリーン本体の切断可能範囲には制約があります。

オプション

品名	価格	備考
デザイン格子ユニット (H=1000) (1枚)	1型 ¥ 31,400 M1型 ¥ 59,800 ¥ 40,300 ¥ 76,200	W=1000 W=2000 W=1000 W=2000
連結部たて格子 (1本)	1型 ¥ 7,500 M1型 ¥ 9,000	デザイン格子ユニット用
偏芯基礎部品 (1組)	¥ 5,800	支柱1本に対して1組必要

YCU YCCは受注生産品。納期をご確認ください。

- デザイン格子ユニットを使用する場合、スクリーン連結部1カ所につき、連結部たて格子が1本必要です。
- H=3000mmは取り付けできません。

お願い 本製品は、隣地境界を目的に設置するものです。手すりや転落防止柵などとしては使用しないでください。

気になる視線をほどよくカット。
最大高さ3000mmまで
対応する多彩な
バリエーションです。



シャトレナII 1型・2型・3型

見積システム対応 フリー支柱 多段施工 施工情報 フェンス併用対応 耐風圧強度 最大36m/s相当 最大42m/s相当

色	FAU トラッドオーク(FA) アーバングレー(UC) YCU クラフトチェリー(YC) アーバングレー(UC) NEU シナモンエルク(NE) アーバングレー(UC) FAK トラッドオーク(FA) ブラック(KC)	材質	アルミ形材
---	--	----	-------



JNK(スモークナット・ブラック)/2008



FAK(トラッドオーク・ブラック)/2008



YCU(クラフトチェリー・アーバングレー)/2008

SHR-1型・2型・3型 価格表

フリー支柱タイプ		2006	2008	2010	2012
品名	寸法(L×H)	1998×600	1998×800	1998×1000	1998×1200
フェンス本体(1枚)	1型	¥22,700	¥28,500	¥32,000	¥40,100
	2型	¥31,200	¥36,100	¥41,700	¥51,800
	3型	¥29,300	¥36,300	¥40,700	¥46,100
フリー支柱 (1本)		¥ 4,400	¥ 4,900	¥ 9,500	¥ 10,500
小口キャップ (1組)		¥ 1,700	¥ 1,700	¥ 1,700	¥ 1,700
コーナー材:羽根格子 (1本)		¥ 4,000	¥ 4,600	¥ 5,200	¥ 6,100
端部カバー (1組)		¥ 6,400	¥ 6,900	¥ 7,400	¥ 7,800

オプション

品名	価格	備考
切断器具 (1組)	¥25,300	1型~5型用
下柵すき間カバー (1本)	¥ 8,100	φ=1985
小口キャップ (1組)	¥ 600	2個1組
コーナーキャップ (1組)	¥ 7,200	コーナー部1カ所につき1組必要
敷地内施工用部品 (1組)	¥ 7,600	下柵すき間カバー1本につき1組必要

●フェンス本体1枚を切断して2枚で使用する場合、「端部カバー」が1組(両端分含む)必要です。

お願い 本製品は、隣地境界を目的に設置するものです。手すりや転落防止柵などとしては使用しないでください。

- フェンス連結箇所には、フリー支柱の設置はできません。
- フリー支柱とフェンス連結部および端部・コーナー部の間隔は、300mm以内で施工してください。それ以上離れると強度が大幅に低下します。
- コーナー部は、強度確保のため、支柱を2本施工してください。

デザイン違い連結対応について
デザインが違い連結ができないタイプ(型)があります。【下表参照】

型	2型・3型・5型	6型
1型	○	×

- 支柱ピッチ1000mmの以下場合、敷地側からの取り付けはできません。

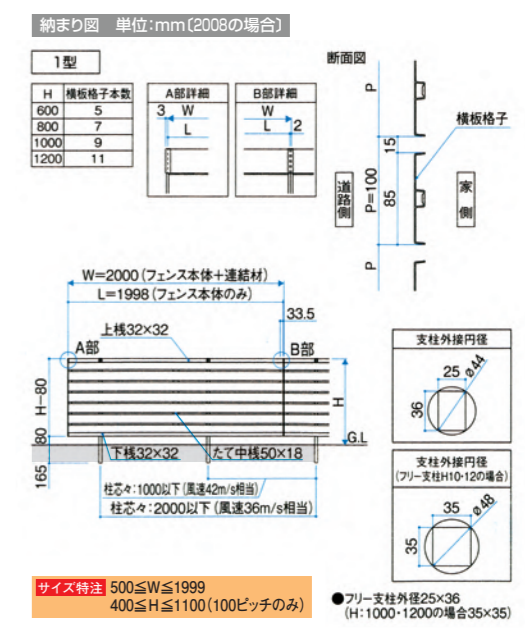

レジリアYK3型・TK3型・YL1型

見積システム対応 フリー支柱 多段施工 納まり 施工情報 フェンス併用支柱対応 耐風圧強度 風速34m/s相当 (多段施工含む) 耐風圧強度 風速42m/s相当 (多段施工含む)

支柱ピッチ2000mm 支柱ピッチ1000mm

色 サンシルバー(SL.C) アーバングレー(U.C) ダークブロンズ(BD) ブラック(KC) ホワイト(WH) 材質 アルミ形材



アーバングレー／2008



ダークブロンズ／2008



ダークブロンズ／2008

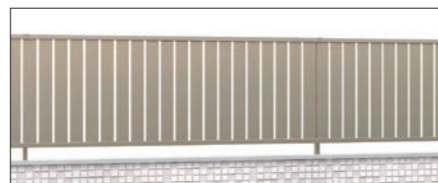

アーバングレー／2008



アーバングレー／2008



ダークブロンズ／2008

FVE-YK3・TK3・YL1 価格表

フリー支柱タイプ		2006	2008	2010	2012
品名	寸法(L×H)	1998×600	1998×800	1998×1000	1998×1200
フェンス本体(1枚)	YK3型	¥18,300	¥22,400	¥24,500	¥28,500
	TK3型	¥18,300	¥22,400	¥24,500	¥28,500
	YL1型	¥23,500	¥27,100	¥30,600	¥36,500
フリー支柱(1本)		¥ 4,400	¥ 4,900	¥ 9,500	¥10,500
小口キャップ(1組)		¥ 1,700	¥ 1,700	¥ 1,700	¥ 1,700
コーナー材:羽根格子(1本)		¥ 4,000	¥ 4,600	¥ 5,200	¥ 6,100
端部カバー(1組)		¥ 6,400	¥ 6,900	¥ 7,400	¥ 7,800

注 ●フリー支柱とフェンス連結部および端部・コーナー部の間隔は、300mm以内で施工してください。それ以上離れると強度が大幅に低下します。
●フリー支柱タイプの場合、コーナー部は、強度確保のため、支柱を2本施工してください。

オプション

品名	価格	備考
切断治具(1組)	¥25,300	YK2・YK3・YM1・YL1・YL2用
下抜き間カバー(1本)	¥ 8,100	ℓ=1985
小口キャップ(1組)	¥ 600	2個1組
コーナーキャップ(1組)	¥ 7,200	コーナー部1カ所につき1組必要
敷地内施工用部品(1組)	¥ 7,600	下抜き間カバー1本につき1組必要

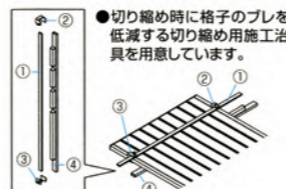

注 ●支柱ピッチ1000mm以下の場合、下抜き間カバーは敷地側からの取り付けはできません。

レジリアハイタイプYK3型・YL1型・YM1型・TM1型

見積システム対応 両面支柱 耐風圧強度 風速36m/s相当 耐風圧強度 風速42m/s相当

支柱ピッチ2000mm 支柱ピッチ1000mm

色 サンシルバー(SL.C) アーバングレー(U.C) ダークブロンズ(BD) ブラック(KC) ホワイト(WH) 材質 アルミ形材



ブラック／2016

オプション

品名	価格	備考
下抜き間カバー(1本)	¥ 8,100	ℓ=1985
小口キャップ(1組)	¥ 600	2個1組
コーナーキャップ(1組)	¥ 7,200	コーナー部1カ所につき1組必要
偏心基礎部品(1組)	¥ 5,800	支柱1本に対して1組必要

注 ●支柱ピッチは1000mm以下で施工してください。
●布基礎または独立基礎で施工してください。
●フェンス連結箇所には、フリー支柱の設置はできません。
●フリー支柱とフェンス連結部および端部・コーナー部の間隔は、300mm以内で施工してください。それ以上離れると強度が大幅に低下します。
●コーナー部は、強度確保のため、支柱を2本施工してください。



アーバングレー／2016



ブラック／2016



ブラック／2016

CEF-YK3・YL1・YM1・TM1 価格表

フリー支柱タイプ		2014	2016
品名	寸法(L×H)	1998×1400	1998×1600
フェンス本体(1枚)	YK3型	¥46,300	¥64,000
	YL1型	¥53,500	¥73,800
	YM1型	¥64,600	¥76,400
	TM1型	¥64,600	¥76,400
フリー支柱(1本)		¥13,100	¥15,400
小口キャップ(1組)		¥ 1,700	¥ 1,700
コーナー材:羽根格子(1本)		¥ 6,700	¥ 7,200
端部カバー(1組)		¥ 8,300	¥ 8,700
切縮用端部カバーTM1型用(1本)		¥ 5,300	¥ 5,800

●フェンス本体1枚を切断して2枚で使用する場合、「端部カバー」が1組(両端分含む)必要です。

お願い

本製品は、隣地境界を目的に設置するものです。手すりや転落防止柵などとしては使用しないでください。

レジリアYK1型・TK1型

見積システム対応 両面支柱 耐風圧強度 風速36m/s相当 耐風圧強度 風速42m/s相当

支柱ピッチ2000mm 支柱ピッチ1000mm

色 サンシルバー(SL.C) アーバングレー(U.C) ダークブロンズ(BD) ブラック(KC) ホワイト(WH) 材質 アルミ形材



サンシルバー／2008



アーバングレー／2008 ダークブロンズ／2008 ブラック／2008 ホワイト／2008

●YK1型はフェンス本体1枚を切断して2枚で使用する場合、「端部カバー」が2本必要です。



サンシルバー／2008

GEF-YK1・TK1 価格表

フリー支柱タイプ		2006	2008	2010	2012
品名	寸法(L×H)	1998×600	1998×800	1998×1000	1998×1200
フェンス本体1枚	YK1型	¥17,600	¥20,500	¥20,900	¥25,500
	TK1型	¥14,500	¥17,400	¥19,300	¥22,500
フリー支柱(1本)		¥ 4,400	¥ 4,900	¥ 9,500	¥10,500
フリー支柱(TK1型専用)(1本)		¥ 4,400	¥ 4,900	¥ 9,500	¥10,500
小口キャップ(1組)		¥ 500	¥ 500	¥ 500	¥ 500
コーナー継手(1組)		¥ 1,500	¥ 1,500	¥ 1,500	¥ 1,500
丸格子(1本)		¥ 2,200	¥ 2,300	¥ 2,400	¥ 3,000
端部カバー(1本)		¥ 3,500	¥ 3,900	¥ 4,400	¥ 4,800
小口カバー(TK1型専用)(1組)		¥ 200	¥ 200	¥ 200	¥ 200

注 ●フェンス連結箇所にはフリー支柱の設置はできません。
●フリー支柱とフェンス連結部および端部・コーナー部の間隔は300mm以内で施工してください。それ以上離れると強度が大幅に低下します。
●フリー支柱タイプの場合、コーナー部は、強度確保のため、支柱を2本施工してください。
●TK1型は端部カバーの設定はありません。
●TK1型の場合、デザイン違い連結以外はTK1型専用のフリー支柱を使用してください。
●間仕切り支柱タイプをブロック施工する場合、支柱ピッチは2025mmのためフェンス本体のサイズ特注または現地カットが必要です。

オプション

品名	価格	備考
下抜き間カバー(1本)	¥ 8,100	ℓ=1985
小口キャップ(1組)	¥ 600	2個1組
コーナーキャップ(1組)	¥ 7,200	コーナー部1カ所につき1組必要
敷地内施工用部品(1組)	¥ 7,600	下抜き間カバー1本につき1組必要

注 ●支柱ピッチ1000mmの場合、敷地側からの取り付けはできません。

シャトレナⅡハイタイプ1型・2型・3型

見積システム対応 フリー支柱 耐風圧強度 風速36m/s相当

色 FAU トラッドオーク(FA) アーバングレー(U.C) YCU クラフトチェリー(YC) アーバングレー(U.C) NEU シナモンエム(NE) アーバングレー(U.C) FAK トラッドオーク(FA) ブラック(KC) 材質 アルミ形材

木調部 形材部

YCK クラフトチェリー(YC) ブラック(KC) NEK シナモンエム(NE) ブラック(KC) JNK スモークナット(JN) ブラック(KC)



FAK(トラッドオーク・ブラック)／2016



YCK(クラフトチェリー・ブラック)／2016



JNK(スモークナット・ブラック)／2016

SHR-1・2・3 価格表

フリー支柱タイプ		2014	2016
品名	寸法(L×H)	1998×1400	1998×1600
フェンス本体(1枚)	1型	¥ 75,600	¥ 89,200
	2型	¥ 85,800	¥102,200
	3型	¥ 77,900	¥ 91,700
フリー支柱(1本)		¥ 13,100	¥ 15,400
小口キャップ(1組)		¥ 1,700	¥ 1,700
コーナー材:羽根格子(1本)		¥ 6,700	¥ 7,200
端部カバー(1組)		¥ 8,300	¥ 8,700

注 ●支柱ピッチは1000mm以下で施工してください。
●布基礎または独立基礎で施工してください。
●フェンス連結箇所には、フリー支柱の設置はできません。
●フリー支柱とフェンス連結部および端部・コーナー部の間隔は、300mm以内で施工してください。それ以上離れると強度が大幅に低下します。
●コーナー部は、強度確保のため、支柱を2本施工してください。

オプション

品名	価格	備考
下抜き間カバー(1本)	¥ 8,100	ℓ=1985
小口キャップ(1組)	¥ 600	2個1組
コーナーキャップ(1組)	¥ 7,200	コーナー部1カ所につき1組必要
偏心基礎部品(1組)	¥ 5,800	支柱1本に対して1組必要

注 ●支柱ピッチ1000mm以下の場合、敷地側からの取り付けはできません。

お願い 本製品は、隣地境界を目的に設置するものです。手すりや転落防止柵などとしては使用しないでください。

●フェンス本体1枚を切断して2枚で使用する場合、「端部カバー」が1組(両端分含む)必要です。

ユメッシュHR型・Z型・R型 フリー支柱タイプ・傾斜用フリー支柱タイプ

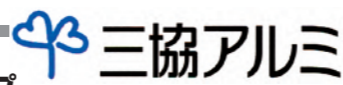

色 サンプルバー (SLC) アーバングレー (UC) ダークブロンズ (BD) ブラック (KC) ホワイト (WT) 材質 メッシュ: スチール線材 支柱: スチール・アルミ形材 (写真はユメッシュR型)

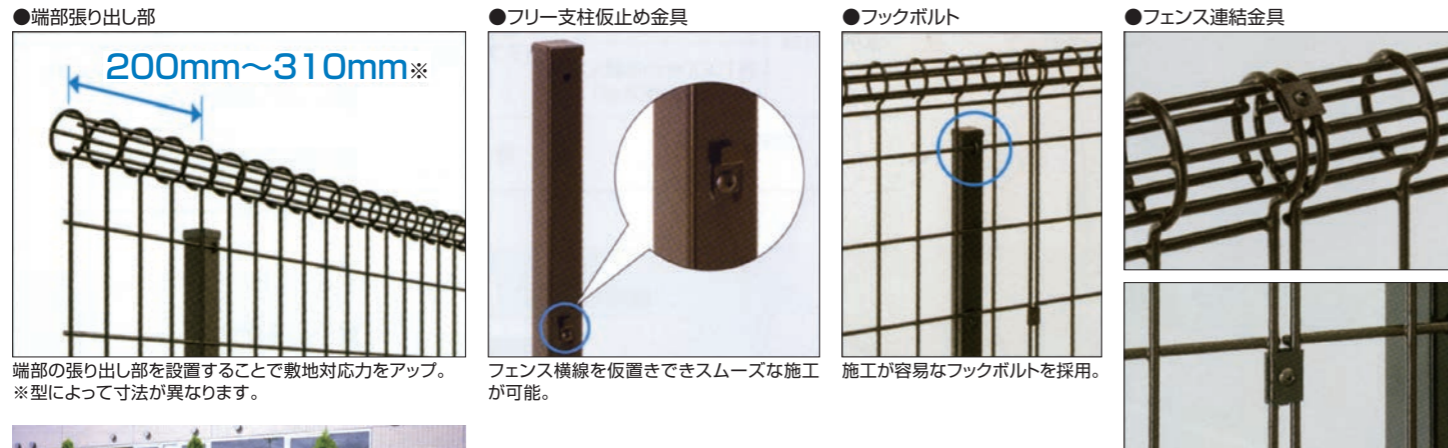

●端部張り出し部 200mm~310mm※
端部の張り出し部を設置することで敷地対応力をアップ。
※型によって寸法が異なります。

●フリー支柱仮止め金具
フェンス横線を仮置きできスムーズな施工が可能。

●フックボルト
施工が容易なフックボルトを採用。

●フェンス連結金具
ステンレス製の取り付け金具。フェンス同士を固定します。

オプション

品名	規格	価格
連結部調整金具	H=600~1500	¥3,500
	H=1800~2000	¥5,700
フリー支柱用部品セット (柱1本分)	スチール支柱 H=600~1200	¥1,500
	H=1500	¥1,600
	H=1800~2000	¥2,400
アルミ形材支柱 H=600~1200	¥1,700	
補修液(メッシュ用)	缶	¥1,700
小口キャップ(50コ)		¥1,400

●フックボルトなどの部品は、支柱に同梱されています。
●傾斜連結部には柱が2本(水平用1本、傾斜用1本)必要となります。
●傾斜連結部1カ所につき傾斜連結金具が1組必要となります。
●切断後は切断面に補修液を塗り、乾燥後、小口キャップで保護してください。
●小口キャップ必要数の目安
傾斜連結部1カ所当たり:H=800~1500...50コ入り1コ
H=1800~2000...50コ入り2コ

注 ●アルミ形材支柱はH=1200までの設定となっています。それ以上のサイズの場合は、スチール支柱を使用してください。
●H=1500以上の場合、ブロック施工はできません。独立基礎で施工してください。

積雪地は柱を1mピッチで施工してください。

人工木デッキ VILLAWOOD ヴィラウッド

大自然に囲まれた別荘(ヴィラ)にたたずむようにあなたの暮らしのストーリーをVILLAWOODが彩ります。

人工木幕板仕様

ナチュラルで温もりのある人工木幕板

束柱

住宅条件に合わせて豊富なサイズ展開が可能です。また、2種類の納まりをご用意。

調整タイプ
H=490~610mm
640~760mm

束石納まり

人工木ステップ

標準(H=550用)

カラー 多彩なカラーと質感の合計9色を設定。

スタンダードタイプ

プレミアムタイプ

エクストラカラー

ベーシックカラー

モカブラウン WBR

ローズウッド RO

サンドグレー SAG

チャコールブラック CY

チークブラウン TEB

エボニーブラウン EBR

アッシュナット ASN

コルクブラウン MWB

アーモンドブラウン MRO

モカブラウン WBR

ローズウッド RO

サンドグレー SAG

チャコールブラック CY

チークブラウン TEB

エボニーブラウン EBR

アッシュナット ASN

昇温抑制

優しく快適なアプローチを提案する

エトランポU

上部笠木納まりタイプ

この商品の笠木はフリー支柱タイプ、ベースプレート支柱タイプ、直付けタイプ共にBL(財団法人ベターリビング)の歩行者用補助手摺強度基準に準じた強度を持っています。

支柱色・アルミ笠木色
サンシルバー(SLC) アーバングレー(UC) ダークブロンズ(BD) ブラック(KC)
エラストマー笠木色
オレンジチェリー(JC) トラッドバイン(TP)



1型 アルミ形材タイプ Φ40 40mm 36.6mm

2型 エラストマータイプ Φ40 40mm 36.6mm

小口キャップ

フリー支柱タイプ

笠木目板

エトランポS1型2型/エトランポU1型2型

笠木目板 W=1200 ¥1,300

笠木下部の溝を隠す目板を用意しています。握りやすさが向上し、指のはさみ込みも抑制します。

埋め込み支柱

ベースプレート支柱

Φ34 エトランポS 1スパンセット

1スパンセット価格表

品名	価格
埋め込み支柱	アルミ形材タイプ ¥29,600 エラストマータイプ ¥31,000
ベースプレート支柱	アルミ形材タイプ ¥43,800 エラストマータイプ ¥45,200

〈セット内容〉
※取り付け用のアンカーボルトも製品に付属しています。

埋め込み支柱タイプ価格表

品名	価格		寸法区分
	1型	2型	
笠木 (選択)	12W	¥4,800	中間用 W=1200 1本入り
	15W	¥5,700	端部用 W=1500 1本入り
	24W	¥9,600	中間用 W=2400 1本入り
	48W	¥19,200	中間用 W=4800 1本入り
連結材(笠木用)	¥1,000		1コ入り
埋め込み支柱	補助柱	¥11,400	H=800用 1本入り
	標準柱	¥13,600	H=1000用 1本入り
銷物支柱(埋め込み支柱)	標準タイプ	¥28,100	H=800用 1本入り
	手すりタイプ	¥43,100	H=1000用 1本入り
小口キャップ (選択)	標準タイプ	¥700	1コ入り
	手すりタイプ	¥3,200	1コ入り
コーナー埋め込み支柱	標準タイプ	¥19,200	H=800用 1本入り
	手すりタイプ	¥21,300	H=1000用 1本入り
コーナー継手	自在コーナー金具	¥9,100	自在コーナー用 1コ入り
	フリージョイント金具	¥9,100	自在コーナー用 1コ入り
	90°コーナー金具	¥5,000	90°コーナー用 1コ入り

ベースプレート支柱タイプ価格表

品名	価格		寸法区分
	1型	2型	
笠木 (選択)	12W	¥4,800	中間用 W=1200 1本入り
	15W	¥5,700	端部用 W=1500 1本入り
	24W	¥9,600	中間用 W=2400 1本入り
	48W	¥19,200	中間用 W=4800 1本入り
連結材(笠木用)	¥1,000		1コ入り
ベースプレート支柱	標準タイプ	¥17,900	H=800用 1本入り
	手すりタイプ	¥20,200	H=1000用 1本入り
ベースプレート支柱側面タイプ	標準タイプ	¥25,300	H=800用 1本入り
	手すりタイプ	¥27,700	H=1000用 1本入り
小口キャップ (選択)	標準タイプ	¥17,900	H=800用 1本入り
	手すりタイプ	¥20,200	H=1000用 1本入り
コーナーベースプレート支柱	標準タイプ	¥700	1コ入り
	手すりタイプ	¥3,200	1コ入り
コーナー継手	自在コーナー金具	¥27,900	H=800用 1本入り
	フリージョイント金具	¥30,200	H=1000用 1本入り
	90°コーナー金具	¥35,200	H=800用 1本入り
コーナー継手	自在コーナー金具	¥37,400	H=1000用 1本入り
	フリージョイント金具	¥9,100	自在コーナー用 1コ入り
	90°コーナー金具	¥9,100	自在コーナー用 1コ入り

注 ●支柱は1200mm以下の間隔で施工してください。
●端部用笠木は、端部の片側のみご使用ください(両側には使用しないでください)。
●たて格子パネル・銷物パネルを取り付ける場合は、必ず支柱芯々1200mmで施工してください。
●手すりに乗ったり、腰掛けたり、ぶら下がったりしないでください。
●太陽熱により、手すりの表面が高温になる場合がありますので、ご注意ください(表面温度は、材質によらず濃い色ほど高温になる傾向があります)。
●人が滞留したり、多くの人利用するおそれのある場所には設置しないでください。
●各部分の色調については、色調対応表をご参照ください。

本製品は、隣地境界を目的に設置するもので、防護柵や手すりの機能はありません。設置場所と機能に合った製品をお選びください。

フル木調の美しいデザイン・カラー。

フェンスAA(木調タイプ)

主要材質	本体・柱	ラッピング材	色	本体・柱	クリエラスク(QA)	クリエモカ(RA)	クリエダーク(SA)	チェリーウッド(WP)	ラスティックオーク(WR)	オーク(WQ)	エクリュアイボリー(EH)
------	------	--------	---	------	------------	-----------	------------	-------------	---------------	---------	---------------

YS1型(横スリット(ゆらぎ))



チェリーウッド(WP) T-8

YS1型価格表

呼称	T-6	T-8	T-10	T-12
寸法(W×H)	2,000×600	2,000×800	2,000×1,000	2,000×1,200
本体(1枚)	63,500円	74,500円	89,100円	104,000円
柱A(1本)	6,400円	6,900円	10,500円	11,400円
上下桟端部キャップセットA(1セット)	2,800円	3,200円	3,400円	3,600円
上下桟端部キャップセット(木調)(1セット)	4,100円	4,400円	4,700円	5,000円
コーナー継手A(1セット)	4,300円	4,500円	4,800円	5,100円
コーナー継手A(ボール付・1セット)	4,610円	4,940円	5,390円	5,850円
目隠しコーナー継手A(ボール付・1セット)	7,100円	8,100円	9,300円	10,500円
切詰端部カバーYS1型用(縦桟左右各1本)	5,700円	6,100円	6,600円	6,900円

*ストレート継手は、柱1本につき上下各1コずつ同梱されています。

●デザイン



表面 裏面

横スリット(ゆらぎ)木調ならではのゆらぎを表現したやさしさのあるデザインです。

●本体断面図

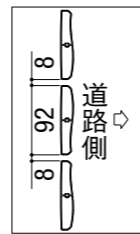

- [捨出しに際して]
- 耐風圧強度:風速42m/秒仕様にてご使用になる場合は、柱間隔1,000mm以内で施工してください。
 - フェンス端部1対につき、上下桟端部キャップセットAまたは上下桟端部キャップセットA(木調)のいずれか1セットを必ず発注してください。
 - フェンスのコーナー接続部には、コーナー継手が必要です。
 - 現場で本体を切り詰めることができます。切り詰めた本体の両方を使用する場合は、切詰端部カバーを発注してください。切り詰めた本体の片方のみを使用する場合は、切詰端部カバーを発注する必要はありません。

アルミ材・ラッピング材

フェンスAB YS3-K型(片面木調・横スリット③)

主要材質	本体	アルミ材+ラッピング材	色	本体	シャイングレー+クリエモカ(CM)	シャイングレー+クリエダーク(SM)	シャイングレー+チェリーウッド(JM)	シャイングレー+オーク(QT)	ブラック+クリエモカ(RT)	ブラック+クリエダーク(ST)	ブラック+チェリーウッド(PT)	ブラック+オーク(KR)
	柱	アルミ材		柱	シャイングレー(SC)				ブラック(BK)			



シャイングレー+クリエモカフリーボールタイプ T-12

(裏面)シャイングレー



ブラック+チェリーウッドフリーボールタイプ T-8

(裏面)ブラック

フリーボールタイプ価格表

呼称	T-6	T-8	T-10	T-12	T-14	T-16
寸法(W×H)	2,000×600	2,000×800	2,000×1,000	2,000×1,200	2,000×1,400	2,000×1,600
色	表:ラッピング材色・裏:アルミ材色					
本体(1枚)	22,200円	28,100円	30,600円	38,700円	74,000円	90,400円
柱(1本)	3,700円	4,500円	9,100円	10,000円	17,000円	18,500円
端部キャップセットE(1セット)	2,500円	2,800円	3,300円	3,500円	3,900円	4,100円
コーナー継手セットE(1セット)	3,900円	4,100円	4,300円	4,500円	5,500円	5,800円
コーナー継手セットE(ボール付・1セット)	4,210円	4,540円	4,890円	5,250円	6,450円	7,100円
目隠しコーナー継手セットE(ボール付・1セット)	6,200円	7,000円	7,900円	8,900円	10,600円	12,000円
切詰端部カバー(切詰用・1セット)	3,300円	3,500円	4,000円	4,200円	6,100円	6,500円

は受注生産品です。

本製品は、隣地境界を目的に設置するもので、防護柵や手すりの機能はありません。設置場所と機能に合った製品をお選びください。

アルミ材・ラッピング材

フェンスAB

ダスクグレー(HG)は受注生産品です。掲載価格より割高になります。

主要材質	本体・柱	アルミ材	色	本体・柱	オータムブラウン(AB)	シャイングレー(SC)	ホワイト(JW)	ブラック(BK)	ナチュラルシルバー(PW)	ダスクグレー(HG)		
	本体	アルミ材+ラッピング材		本体	シャイングレー+クリエモカ(CM)	シャイングレー+クリエダーク(SM)	シャイングレー+チェリーウッド(JM)	シャイングレー+オーク(QT)	ブラック+クリエモカ(RT)	ブラック+クリエダーク(ST)	ブラック+チェリーウッド(PT)	ブラック+オーク(KR)
	柱	アルミ材		柱	シャイングレー(SC)							

YL2型(横ルーバー②)



シャイングレー フリーボールタイプ T-8

YS3型(横スリット③)



オータムブラウン フリーボールタイプ T-8

アルミ材

YL3型(横ルーバー③)

主要材質	本体・柱	アルミ材	色	本体・柱	オータムブラウン(AB)	シャイングレー(SC)	ホワイト(JW)	ブラック(BK)	ナチュラルシルバー(PW)
------	------	------	---	------	--------------	-------------	----------	----------	---------------



ナチュラルシルバー フリーボールタイプ T-8

●デザイン

●本体断面図

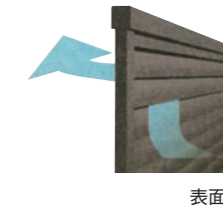

表面

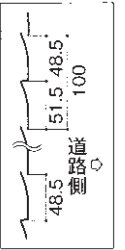

YL2型・YS3型・YL3型 フリーボールタイプ価格表

呼称	T-6	T-8	T-10	T-12	T-14	T-16
寸法(W×H)	2,000×600	2,000×800	2,000×1,000	2,000×1,200	2,000×1,400	2,000×1,600
色	アルミ材色	ラッピング材色	アルミ材色	ラッピング材色	アルミ材色	ラッピング材色
本体(1枚)	YL2型 27,100円	YL2型 42,900円	YL2型 33,700円	YL2型 50,300円	YL2型 37,400円	YL2型 58,100円
	YS3型 19,000円	YS3型 27,900円	YS3型 22,900円	YS3型 32,700円	YS3型 25,000円	YS3型 36,900円
	YL3型 24,300円	YL3型 —	YL3型 27,700円	YL3型 —	YL3型 31,200円	YL3型 —
柱(1本)	3,700円	4,500円	9,100円	10,000円	17,000円	18,500円
端部キャップセットE(1セット)	2,500円	2,800円	3,300円	3,500円	3,900円	4,100円
コーナー継手セットE(1セット)	3,900円	4,100円	4,300円	4,500円	5,500円	5,800円
コーナー継手セットE(ボール付・1セット)	4,210円	4,540円	4,890円	5,250円	6,450円	7,100円
目隠しコーナー継手セットE(ボール付・1セット)	6,200円	7,000円	7,900円	8,900円	10,600円	12,000円
切詰端部カバー(切詰用・1セット)	3,300円	3,500円	4,000円	4,200円	6,100円	6,500円

は受注生産品です。

スチールメッシュ

ハイグリットフェンスN8型(フリーボールタイプ)



注意

- 現場でフェンス本体を切り詰める場合は、必ず小口キャップを取り付けてください。小口キャップを取り付けしないとエッジでけがをすることがあります。
- 柱は、本体端部から150mm以内の位置に施工してください。
- T-15・18はブロック上へは施工できません。柱は独立基礎で埋込施工してください。
- コーナー部には、安全のため柱を2本施工してください。

■材質:本体・柱…スチール、小口キャップ…樹脂

●色 :シャイングレー・オータムブラウン・ホワイト・マイルドブラック・ブラック・ダークブラウン

価格表

呼称	T-6	T-8	T-10	T-12	T-15	T-18
寸法(W×H)	2,000×600	2,000×800	2,000×1,000	2,000×1,200	2,000×1,500	2,000×1,800
本体(1枚)	6,300円	7,600円	9,300円	11,500円	14,400円	17,300円
柱	スチール(柱1本)	4,000円	4,100円	4,900円	7,000円	8,400円
	アルミ材(柱1本)	3,500円	3,600円	4,300円	6,700円	—
小口キャップ(18コ入)	T-6・8・10用	490円	490円	490円	—	—
小口キャップ(20コ入)	T-12・15・18用	—	—	—	540円	540円
コーナー継手	2,500円	2,500円	2,500円	2,500円	4,000円	4,000円

[捨出しに際して]

- 柱には直線部の接続金具類や柱固定用のフックなどの取付部品が同梱されています。
- 屈曲部にはコーナー継手を使用してください。
- コーナー継手は[T-6・8・10・12用]と[T-15・18用]に分かれていますのでフェンス高さサイズに合わせて選択してください。
- コーナー継手は60°から300°に対応します。
- T-6・8・10とT-12・15・18は横筋径が異なります。小口キャップも異なりますのでご注意ください。
- 小口キャップの必要数は、切断箇所×下表の横筋径となります。

(小口キャップ必要数)	T-6…11コ(1セット)	T-8…12コ(1セット)	T-10…13コ(1セット)	T-12…15コ(1セット)	T-15…17コ(1セット)	T-18…19コ(1セット)
-------------	---------------	---------------	----------------	----------------	----------------	----------------

人工木デッキ

・サイズも形状も自由設計でメンテナンスが簡単。
 ・お好みのタイプからお選びください。

デッキDC

木のように快適、木よりも丈夫。天然木のように熱が伝わりにくい。

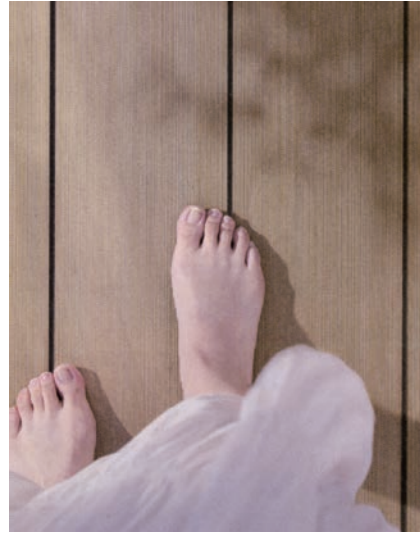

人工木デッキの課題だった熱の伝わりやすさを、独自の構造と素材で解決し、まるで天然木のような快適さを実現。さらに木のように自然な風合いも再現しました。

夏場の日差しが強い時には裸足でデッキを歩くとやけどをするおそれがありますので、安全のため靴下等を履いてください。



クリアエラスクR

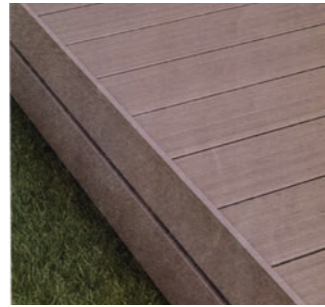

クリエモカR

デッキDCは表面層の樹脂分を多く配合しているため、天然木と比べて耐候性が高く、色あせが穏やかです。

樹ら楽ステージ 木彫

天然木のように美しい、自然な風合い。



粗密のランダムさや繊細な色ムラ、陰影の濃淡を追求し、不均一で心地いい木質の“ゆらぎ”を再現。4色のカラーバリエーションをご用意しています。

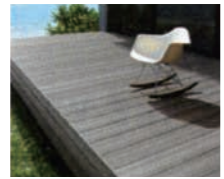

シルバーグレーR

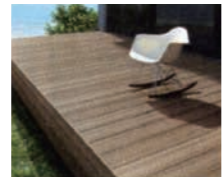

クリアエラスクR



クリエモカR



クリアエダークR

床板の表面に、白銀色系の小さな点が見られますが、環境に配慮し、100%リサイクル樹脂材を使用したことによるものです。品質上問題はございません。

樹ら楽ステージ

2色をプラス、幅広いコーディネートが可能に。

ペールウッドとグレーウッドの2色をプラスし、コーディネートがますます広がりました。住まいやライフスタイルに合わせて自由にお選びいただけます。



グレーウッド



ペールウッド



ライトウッド (旧:クリアエラスクA)



ミディアムウッド (旧:クリエモカA)



ダークウッド (旧:クリアエダークA)

表面温度が熱くなりにくい

太陽光線を反射し、昇温抑制効果のある特殊タイプの顔料を採用。夏季でも表面温度の極端な上昇を抑えます。当社従来商品の類似色比で、最大約10℃抑制しました。

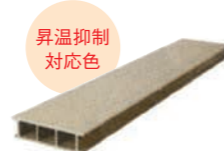

ペールウッド

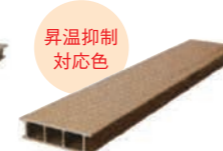

ライトウッド (旧:クリアエラスクA)

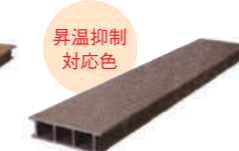

ミディアムウッド (旧:クリエモカA)

※ライトウッド、ミディアムウッドが対象です。ペールウッドは淡い色調にすることにより、熱くなりにくくしています。

■セットプラン価格表 (束柱A(標準)・幕板B仕様)

間口 出幅	1.5間	2.0間	2.5間
6尺			
	デッキDC 本体セット ¥306,440	デッキDC 本体セット ¥403,800	デッキDC 本体セット ¥471,620
	樹ら楽ステージ 木彫 本体セット ¥259,940	樹ら楽ステージ 木彫 本体セット ¥341,800	樹ら楽ステージ 木彫 本体セット ¥397,220
7尺			
	デッキDC 本体セット ¥376,040	デッキDC 本体セット ¥496,600	デッキDC 本体セット ¥582,920
	樹ら楽ステージ 木彫 本体セット ¥313,540	樹ら楽ステージ 木彫 本体セット ¥413,200	樹ら楽ステージ 木彫 本体セット ¥482,920
8尺			
	デッキDC 本体セット ¥405,640	デッキDC 本体セット ¥531,900	デッキDC 本体セット ¥621,020
	樹ら楽ステージ 木彫 本体セット ¥341,640	樹ら楽ステージ 木彫 本体セット ¥446,900	樹ら楽ステージ 木彫 本体セット ¥519,020
	樹ら楽ステージ 本体セット ¥299,640	樹ら楽ステージ 本体セット ¥390,900	樹ら楽ステージ 本体セット ¥451,820

(工事費・配送費・消費税別)

■オプション

ステップ

※高さはステップ1段～4段をご用意。

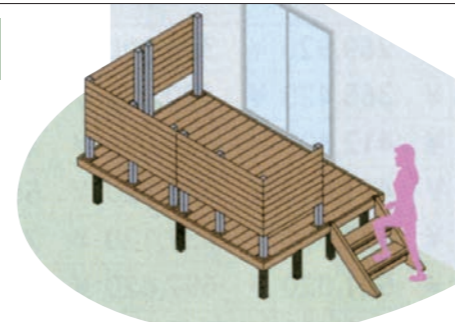

スロープ

アプローチから玄関や居室への動線に、安全性の高いスロープを設けることができます。

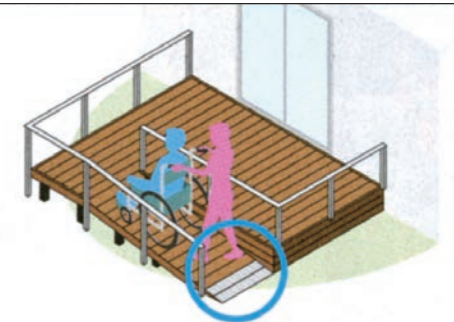

多段デッキ

室内と屋外をつなぎ、使い勝手の良さを生み出します。

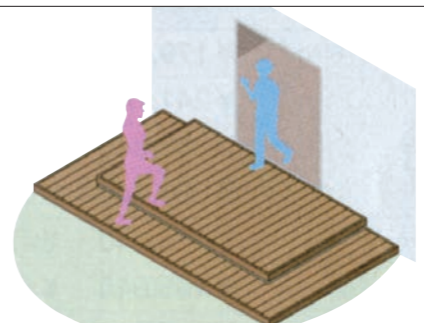

くり貫き部用幕板固定金具セット

シンボルツリーなどをデッキ中に配置するためのくり貫き枠を固定する金具セットです。



宅配ボックス フレムスLight P型

据え置きタイプ



ミドルタイプ
88,600円

・ボックス本体:71,300円
・据え置き台座:17,300円

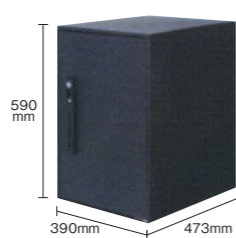

ラージタイプ
105,900円

・ボックス本体:88,600円
・据え置き台座:17,300円

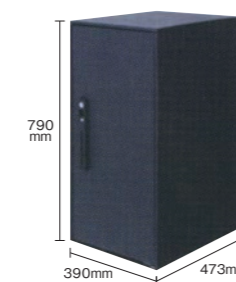

据え置き台座セット 接着剤で簡単施工 (アンカー加工もできます。)

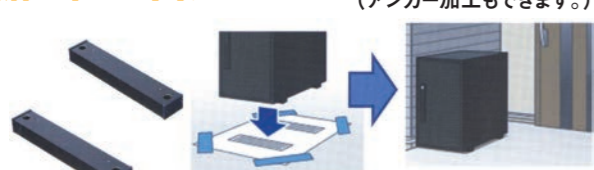

※別途手配
推奨接着剤品番：#05653、#05781

POINT

- ①機械式なので電源(電気・電池)が不要です。
- ②1つの荷物に1回限定のなつ印機能内蔵で、印鑑の紛失やトラブルを防止します。
- ③閉じ込め防止機構を標準装備しています。
万一、お様が閉じ込められた場合でも、内部のボタンに触れると解錠され、内部からあけられます。



あなたにぴったりの宅配ボックスが見つかる！

新サイトを
CHECK!



Atlade

エクステリアに上質な彩りを
多目的ルーフアトラード

上質な暮らしを引き立たせるワンランク上の風格

アトラードはデザイン性の高いディテールと機能的で使いやすいレイアウトを合わせ持ち、暮らしを快適にしてくれます。性能はもちろん、見た目の安心感もアトラードの大きな特長です。



アトラードは“特注システム”により物件ごとの設計・見積り・製造を行います。

Speedy

見積り短縮

指定の見積り依頼書にご記入後FAXしていただければ、短時間でCAD寸法図と見積り金額を回答いたします。

Quick

短期納品

施工現場に考慮した当社独自の親切設計ですので、従来どおりの設備で短時間に施工していただけます。

Safety

確かな設計

確かな設計でお客様に自信を持っておすすめできます。

アトラード 特注仕様



耐積雪量150cm仕様:基本

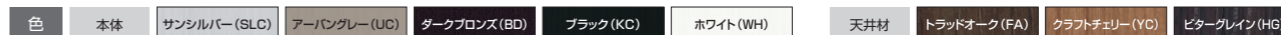

セット価格表

セット価格=本体価格+屋根材価格 (受注生産品) 納期をご確認ください。

収納台数	タイプ	姿	呼称	寸法 (奥行×間口)	Pタイプ・Eタイプ 本体価格(屋根材抜き)						屋根材価格 (ベフ付き スチール折板)		スチール折板		柱本数
					サイドパネル:たて格子		サイドパネル:合わせガラス		サイドパネル:ポリカーボネート板		長さ(mm)	枚数			
					H25 (2500mm)	H30 (3000mm)	H25 (2500mm)	H30 (3000mm)	H25 (2500mm)	H30 (3000mm)			Pタイプ	Eタイプ	
1台	基本	[Table Icon]	5534	5500×3430	¥2,573,900	¥2,633,200	¥2,906,600	¥2,987,300	¥2,625,700	¥2,700,500	¥205,000	5354	5414	5枚	8本
			6034	6000×3430	¥2,606,500	¥2,665,700	¥2,939,100	¥3,019,800	¥2,658,300	¥2,733,000	¥222,300	5854	5914		
2台	基本	[Table Icon]	5558	5500×5830	¥3,361,500	¥3,420,600	¥3,694,100	¥3,774,700	¥3,413,200	¥3,488,000	¥368,900	5354	5414	9枚	8本
			6058	6000×5830	¥3,416,600	¥3,475,800	¥3,749,200	¥3,829,900	¥3,468,300	¥3,543,100	¥399,900	5854	5914		

- 本体価格には屋根材(ベフ付きスチール折板)の価格は含まれていません。スチール折板込みの価格は「本体価格」+「屋根材価格」で算出してください。
- 本体価格は、フレーム、屋根材、天井材、サイドパネルで算出しています。

- 注
- 積雪が150cmを超える前に雪おろしをしてください。オプションで雪おろし棒を用意しています。
 - 屋根などから落雪するおそれがある場所では、軒先との間隔を十分にとってください。
 - 梁が重量物の場合、必要作業人数の確保または移動式クレーン車の手配が必要となります。

宅配ボックスKL

主要材質	本体	めっき鋼板	色	本体	シャイングレー	ロイヤルブラック
	ボール埋込枠 ベースプレート	アルミ形材 ステンレス		ボール埋込枠 ベースプレート		ブラック

一部
受注生産
受注生産

前入れ前取り出し

前入れ後取り出し

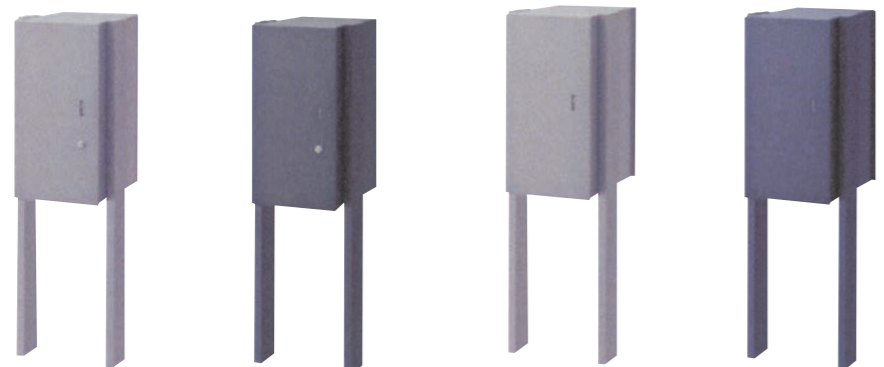

シャイングレー ボール建て(埋め込み)タイプ ※写真は左開きです。
ロイヤルブラック ボール建て(埋め込み)タイプ
シャイングレー ボール建て(埋め込み)タイプ
ロイヤルブラック ボール建て(埋め込み)タイプ



前扉の小窓の表示が「受取り可」であることを確認します。「使用中」の場合は投函できません。



シリンダー錠で解錠します。

価格表

は受注生産品です。

呼称	商品コード		価格	備考
	シャイングレー	ロイヤルブラック		
宅配ボックスKL 本体	前入れ 右開き	8KCF01 SC 8KCF01 QK	96,700円	
	前取り出し 左開き	8KCF02 SC 8KCF02 QK	96,700円	
	前入れ 右開き	8KCF03 SC 8KCF03 QK	113,000円	
	後取り出し 左開き	8KCF04 SC 8KCF04 QK	113,000円	
ボールセット※	単独用	8KCB05 SC 8KCB05 BK	47,000円	ボール建てタイプに必要
	連棟端部用 (2本入)	8KCD08 SC	52,900円	
		8KCD08 BK	63,200円	
	連棟中間用 (1本入)	8KCD09 SC	26,400円	
		8KCD09 BK	31,600円	
埋め込み枠セット	8KCB06 SC 8KCB06 BK	9,300円	壁埋め込みタイプに必要	
ベースプレートセット	8KCB07 SC 8KCB07 BK	25,800円	ボール建て(ベースプレート)タイプに必要	

- 右開き・左開きの区別があります。ご注文の際に指定してください。現場で開き勝手を変更することはできません。
- 受領印用の印鑑は価格に含まれていません。市販品をお求めください。
- ※ボールセットの単独用はブラック色、連棟端部用(2本入)および連棟中間用(1本入)はブラック色(エンボス調)となります。

積雪対応型 カーポート G1-R

これからの時代に求められている強さとスタイルを追求した新シリーズ「G1-R」が誕生しました。

カーポート「ジーワンアール」

G1-R

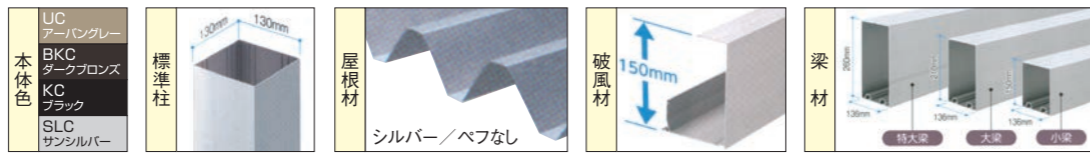

耐積雪100cm(4本柱)



耐積雪150cm(6本柱)



耐積雪100cm(4本柱) 基本タイプ価格表 追加対応色 [WH] [KC] [SLC] セット価格=本体価格+屋根材価格

収納台数	タイプ	姿図	呼称	寸法 (奥行×間口)	本体価格(屋根材抜き)				屋根材(スチール折板)価格 ベフなし	梁仕様	柱本数	折板厚さ (mm)
					H23 (2300mm)	H25 (2500mm)	H25凍上用 (2500mm)	H30 (3000mm)				
1台	基本		5531	5450×3100	¥356,200	¥361,600	¥518,200	¥461,700	¥197,500	小梁	4本 (片側2本)	0.8
2台	基本		5555	5450×5500	¥674,300	¥716,500	¥824,900	¥768,400	¥355,500	特大梁		

耐積雪150cm(6本柱) 基本タイプ価格表 追加対応色 [WH] [KC] [SLC] セット価格=本体価格+屋根材価格

収納台数	タイプ	姿図	呼称	寸法 (奥行×間口)	本体価格(屋根材抜き)				屋根材(スチール折板)価格 ベフなし	梁仕様	柱本数	折板厚さ (mm)
					H23 (2300mm)	H25 (2500mm)	H25凍上用 (2500mm)	H30 (3000mm)				
1台	基本		5531	5450×3100	¥470,500	¥478,600	¥713,500	¥627,000	¥197,500	小梁	6本 (片側3本)	0.8
2台	基本		5555	5450×5500	¥936,000	¥999,300	¥1,161,900	¥1,075,400	¥355,500	特大梁		

●本体価格には屋根材(スチール折板・採光折板)の価格は含まれていません。スチール折板込みの価格は「本体価格」+「屋根材価格」で算出してください。(消費税・配送費・工事費別)

●積雪が150cmを超える前に雪おろしをしてください。オプションで雪おろし棒を用意しています。

●屋根などから落雪するおそれがある場所では、軒先との間隔を十分にとってください。

●間口37サイズ以上でH30の場合、雪おろし時の横揺れを低減するため、「側面パネル(オプション)」または「横棧(オプション)と振れ止め(オプション)」を必ず取り付けてください。なお、上記価格には含まれていません。

●梁が重量物の場合、必要作業人数の確保または移動式クレーン車の手配が必要となります。

●横棧以外のオプションにはホワイト(WH)色およびKLC(ブラック・サンシルバー)色の設定はありません。

耐積雪150cm/4本柱仕様

本体色 [SLC] [UC] [BD] [KC] 材質 本体:アルミ材



アーバングレー/4本柱/基本タイプ/5555/H25/スチール折板:シルバー

耐積雪150cm(4本柱) 基本タイプ価格表 セット価格=本体価格+屋根材価格

収納台数	タイプ	姿図	呼称	寸法 (奥行×間口)	本体価格(屋根材抜き)				屋根材(スチール折板)価格 ベフなし	梁仕様	柱本数	スチール折板	
					H23 (2300mm)	H25 (2500mm)	H25凍上用 (2500mm)	H30 (3000mm)				使用枚数	厚さ (mm)
1台	基本		5531	5450×3100	¥405,600	¥411,000	¥567,600	¥511,100	¥243,000	大梁	4本 (片側2本)	5枚	1.0
2台	基本		5555	5450×5500	¥874,500	¥884,300	¥938,900	¥1,112,400	¥437,400	特大梁		9枚	

●本体価格には屋根材(スチール折板・採光折板)の価格は含まれていません。●5555サイズでH30の場合、上記価格には横棧と振れ止めが含まれています。(消費税・配送費・工事費別)

●確認申請は、「技術確認一覧表」に基づいて施工してください。

注

- 積雪が150cmを超える前に雪おろしをしてください。オプションで雪おろし棒を用意しています。
- 屋根などから落雪するおそれがある場所では、軒先との間隔を十分にとってください。
- 5555サイズでH30の場合、横棧と振れ止め付き仕様となり、側面パネルは取り付けできません。
- 梁が重量物の場合、必要作業人数の確保または移動式クレーン車の手配が必要となります。
- 採光折板は取り付けできません。

階段用L型 ゴムチップパネル

(5月より値上予定)

- 特長
- 耐水性、透水性があり、歩行時に滑りにくい。
 - 冬季間でも氷が張りにくい。
 - 歩行時の音と振動を吸収し、騒音防止に役立ちます。
- 注意
- ゴムチップ製品は経年劣化によりゴム粉が発生します。人が座る場所などへの使用にはご注意ください。

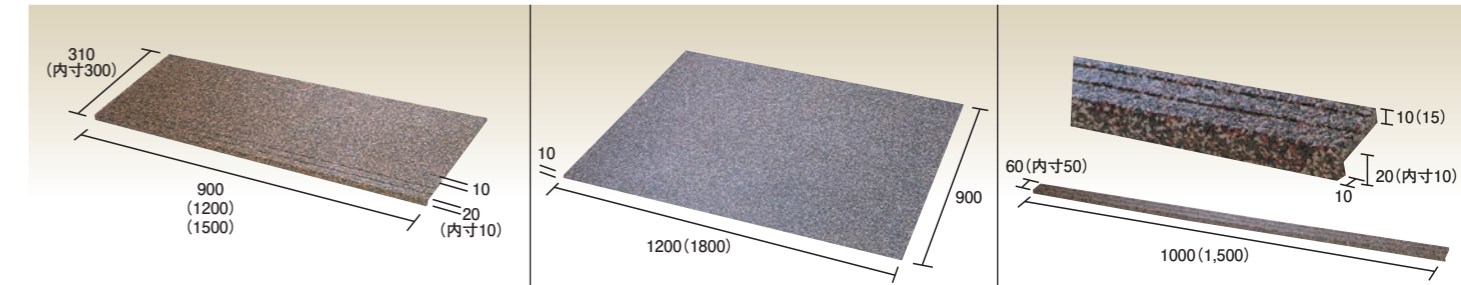

ショートL型階段パネル(SL) (3色混合) (2色混合)

900×310×10 L部20	8,300円/枚	7,400円/枚
1,200×310×10 L部20	11,000円/枚	10,000円/枚
1,500×310×10 L部20	13,700円/枚	12,600円/枚

平面用パネル (3色混合) (2色混合)

① 1,200×900×10	16,000円/枚	12,800円/枚
② 1,800×900×10	21,500円/枚	17,500円/枚

Lステップ (3色混合) (2色混合)

Lステップ-1,000	2,600円/本	2,300円/本
Lステップ-1,500	3,500円/本	3,100円/本

接着剤 コニシ(株)ウレタン系接着剤 約700g/m²当り

KU-888 屋外用	KU-803M 屋外用
16kg缶 21,150円	6kg缶 10,860円
0.48kg 1,360円	
タイル・コンクリート用	コンクリート用

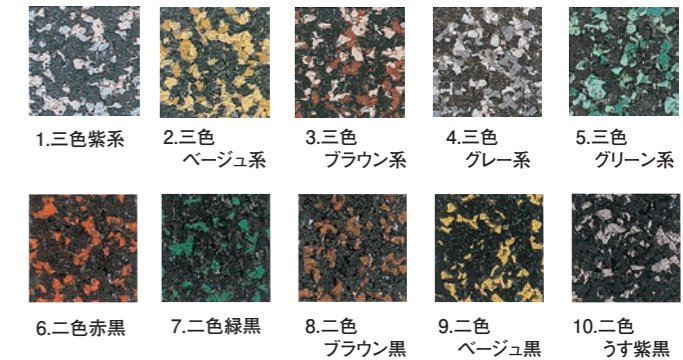

ビームス 4本柱

梁のない シンプルデザイン
勾配のない フラットデザイン
雨樋内蔵 スッキリデザイン



品名	価格	
	H23	H25
1台用 5530	1,181,700円	1,194,100円
1台用 6130	1,269,000円	1,281,400円

(消費税・配送費・工事費別) 折板は含んでいます。

家CAR天下

本体色 [ホワイト] [クリーム] [ライトベージュ] [ディープベージュ] [ライトグレー] [ネイビーグレー] [ダークグレー] [セピアブラウン] [ダークブラウン] [ブラック]



型番	仕様	価格
SK-2	オールメッキタイプ	748,000円
SK-2Z	本体:塗装、カバー:メッキ	902,000円
SRF-2Z	本体:塗装、屋根:ポリカ	1,254,000円

(消費税・配送費・工事費別)

木製カーポート SA/OH

屋根L	屋根W	正面間口 (柱芯々)	側面間口 (柱芯々)	梁形状	桁形状
5,485	3,440	3,000	3,600	180×105	150×105



●雨樋付・4方破風(横勾配/後勾配)

品名	型式	価格
4本柱1台用	CY1S-CU1S	855,000円
4本柱2台用	CY2S	1,294,000円
6本柱2台用	CU2S	1,294,000円

(消費税別)

受注品につき、価格及び納期等につきましては、都度お問い合わせ願います。

ポーターライン A1型 手動式 受注品

色 ブラックや黒し(BK) ステンカラー(SC) ブロンズ(BZ) 材質 本体:吊元ユニット/アルミ押出形材

ダウンロードサービス 特許取得済



ステンカラー(16-8Wサイズ)



ブロック外装材 美ブロHG

ホルムアルデヒド放散等級 F☆☆☆☆

平成19年度 四国地方発表明彰 発明奨励賞受賞

特許取得済

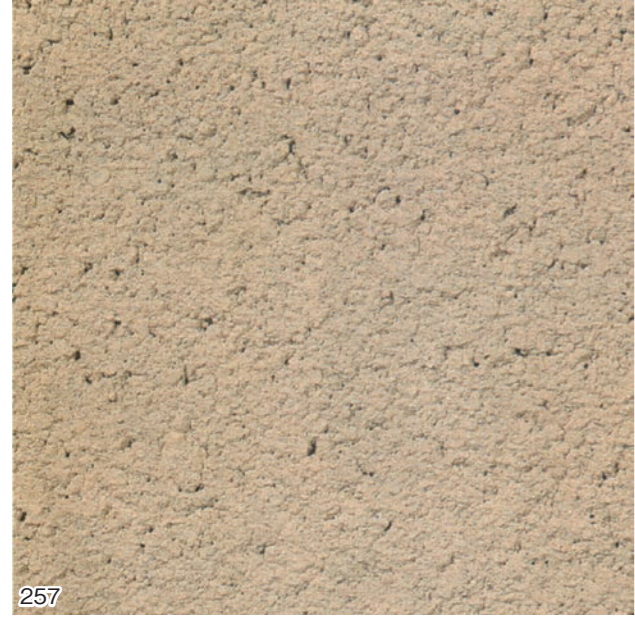

SKセレクトカラー

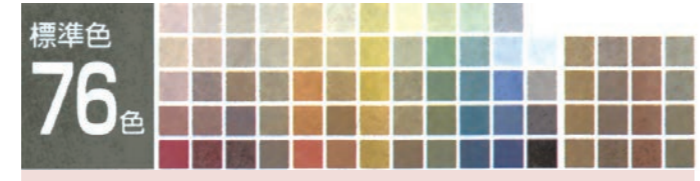

■2点セット内容 (目地処理材なし)目地部に凹みがない新設ブロック塀など



※カラーNo.001はSKセレクトカラーが付きません。他の色とは異なり、あらかじめ基材に着色されています。

2点セット材料価格表(2㎡/ケース) 目地なしブロック用

□□□内(カラーコード)/001~419、N024~N363			
品名	型式コード	材料価格	㎡当りの目安価格
2点セット(1セット/ケース)	BHG-S□□□	13,500円/セット	6,750円/㎡

■3点セット内容 (目地処理材つき)目地部に凹みがある既設ブロック塀など



※カラーNo.001はSKセレクトカラーが付きません。他の色とは異なり、あらかじめ基材に着色されています。

3点セット材料価格表(2㎡/ケース) 目地ありブロック用

□□□内(カラーコード)/001~419、N024~N363			
品名	型式コード	材料価格	㎡当りの目安価格
3点セット(1セット/ケース)	BHG-MS□□□	14,600円/セット	7,300円/㎡

- 注意**
- 材料価格、目安価格は材料のみの価格です。
 - 本品は天然の原料を使用していますので、ロットにより多少色調の異なる場合があります。
 - 下地は完全に乾燥させてください。セメントモルタル7日以上(含水率10%以下)
 - 気温5℃以下での施工は避けてください。また、施工後、塗布面が完全乾燥する前に、0℃以下になる恐れがある場合の施工は避けてください。
 - 巾木(基礎部)に施工した場合、塗面の膨れや剥がれが発生する場合があります。
 - 商品に白華の原因成分は含まれていませんが、ブロック塀などの下地の白華に起因する白華現象が生じる場合があります。
 - 白華の恐れがある場合や、下地が白華している場合は白華を除去した後、「ジュラックスシーラー-B」を塗布してから施工してください。
 - 施工後、表面に水がかかると空気置換が起こり、表面に微細な泡が発生することがありますが、商品の性能には問題ありません。

模様付けバリエーション(257)

※模様付け無し仕上げはできません。必ず模様付けを行ってください。

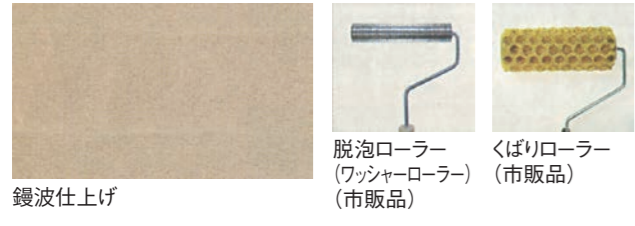
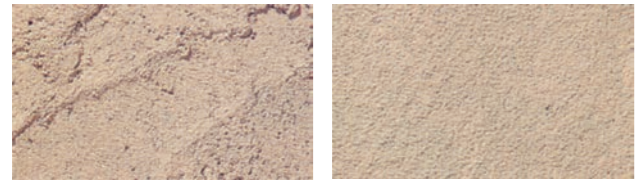
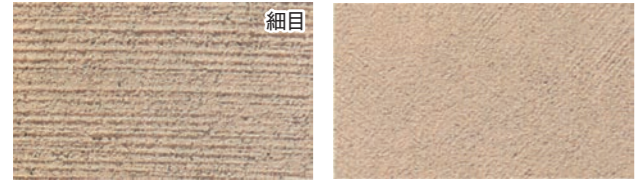

コーディネート商品

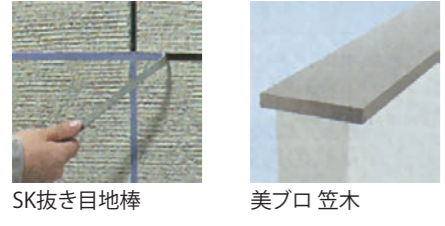

標準仕様(2点セット:17.1kg/セット、3点セット:19.8kg/セット)

品名	2点セット	3点セット
主成分	※1 目地処理材:土、炭素繊維 上塗材:砂、土、炭素繊維 ex.シーラー:アクリルエマルジョン	
標準塗り厚	3.0mm(模様付けにより異なる)	目地処理材:下地の不陸により異なる 上塗材:3.0mm(模様付けにより異なる)
標準塗布面積	2㎡/袋 (ex.シーラー1袋+上塗材1袋+合成樹脂エマルジョン1袋+SKセレクトカラー1袋)	目地処理材:2㎡/袋(基材1袋+合成樹脂エマルジョン1袋) 上塗材:2㎡/袋(ex.シーラー1袋+基材1袋+合成樹脂エマルジョン1袋+SKセレクトカラー1袋)
梱包単位	ex.シーラー1袋+上塗材1セット/ケース、SKセレクトカラー1袋	ex.シーラー1袋+目地処理材1セット+上塗材1セット/ケース、SKセレクトカラー1袋
正味質量	ex.シーラー400g/袋、上塗材15,000g/袋、合成樹脂エマルジョン1,500g/袋、SKセレクトカラー150g/袋	目地処理材:基材2,200g/袋、合成樹脂エマルジョン500g/袋、上塗材:ex.シーラー400g/袋、基材15,000g/袋、合成樹脂エマルジョン1,500g/袋、SKセレクトカラー150g/袋
適応下地	コンクリートブロック(ex.シーラーの塗布)、セメントモルタル(ex.シーラーの塗布)	

※1 2点セットには目地処理材は含まれていません。

手すり セイフティビーム アーチユニット φ38

色 ステンカラー(SC) ブラックや黒し(SCM) 主要材質 手すり/MB色:木粉入ASA樹脂+アルミ押出形材
SC色:樹脂+アルミ押出形材 支柱/アルミ押出形材

ダウンロードサービス 特許取得済

狭小地でも施工が簡単な1本柱の手すりユニット。



埋込式(30°施工時)

価格表

□□内(カラーコード)/SC-SCM			
品名	被覆タイプ	価格	梱包数
埋込式	SJ-RU08□□□	88,600円	2
ベースプレート式	-RUB08□□□	98,100円	3

特注
●視覚障害者用点字案内シート

手すり セイフティビーム ステップユニット φ38

色 ステンレス生地 主要材質 ステンレス

ダウンロードサービス

敷地の形状に合わせて、連結・調整が可能な階段ユニット。

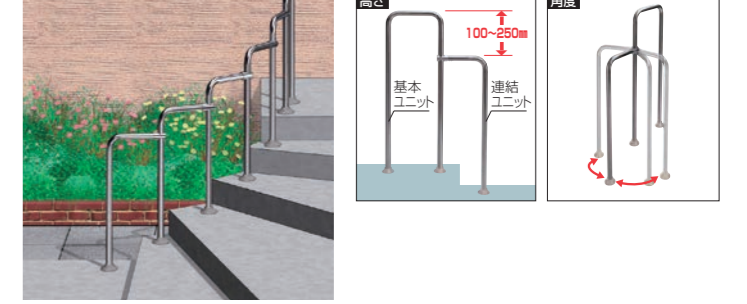

ベースプレート式(基本ユニット+連結ユニット×5)

価格表

品名	型式コード	価格	梱包数
埋込式	基本ユニット	SJ-STSO8	66,000円 1
	連結ユニット	-LSTSO8	46,500円 1
ベースプレート式	基本ユニット	SJ-STBSO8	86,000円 3
	連結ユニット	-LSTBSO8	56,500円 2

注意
●連結ユニットは基本ユニットに連結して使用します。単独での使用はできません。
●塩害の恐れのある地域は塗装仕様となります。詳しくはお問い合わせください。
●ベースプレート式の場合はアンカー固定強度が充分あるかご確認ください。

特注
●高さ(ピッチ フリー)
●幅(ピッチ フリー)
●視覚障害者用点字案内シート



愛車をしっかり守る

積雪対応型ガレージ

■詳しくは専用カタログ
をご用命下さい。
※消費税は含まれて
おりません。

カスケードガレージ 標準色以外の「指定色」は別途見積りとなります。

単位:mm

積雪180cmタイプ 板厚0.8mm仕様



NS-2200(標準色) 本体 787,000円
工事費別途

積雪150cmタイプ 板厚0.8mm仕様



NS-4400(標準色) 本体 1,377,000円
工事費別途

スズランガレージ

単位:mm



丹頂エイト54R 850,000円 (組立共)
丹頂エイト60R 920,000円 (組立共)

ヨドガレージ 豪雪型

単位:mm

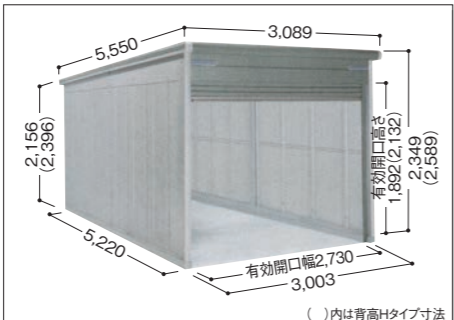

ラヴィージュⅢ
VGPU-3052(標準高タイプ) 600,000円
VGPU-3052H(背高タイプ) 647,000円
運賃・組立費・基礎工事費・消費税別途

イナバガレージ 豪雪型

単位:mm

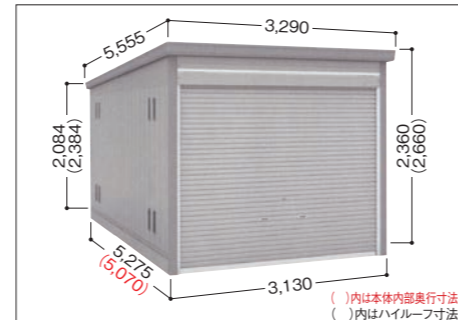

ガレーディア
GRN-3152S(スタンダード) 651,000円
GRN-3152H(ハイルーフ) 709,000円
運賃・組立費・基礎工事費・消費税別途

ゴミ保管庫

単位:mm

容量400ℓ (45ℓゴミ袋×8袋相当)

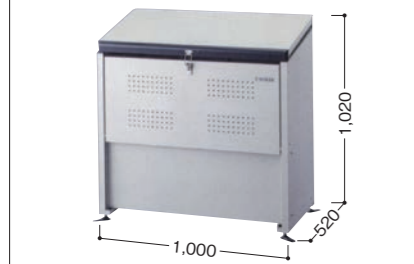

ダイケン クリーンストッカー CKE-1005M
本体 78,000円 組立費 10,000円
●本体質量:33kg
●狭い場所でも設置できる520mmの省奥行タイプ

容量800ℓ (45ℓゴミ袋×18袋相当)

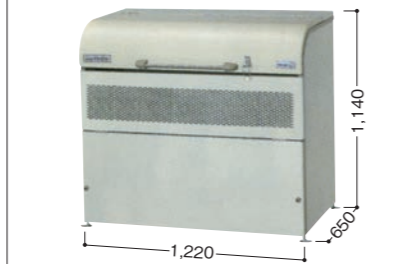

ヨド鋼 ダストピット Uタイプ DPUB-800
本体 124,000円 組立費 12,000円 (運賃別途)
●重量:60kg ●材料:ガルバリウム
カラー鋼板・垂鉛めっき鋼板・鋼管・粉体塗装仕上げ
●備考:据置き(組立式) / 一般地・積雪地共用

容量800ℓ (45ℓゴミ袋×18袋相当)

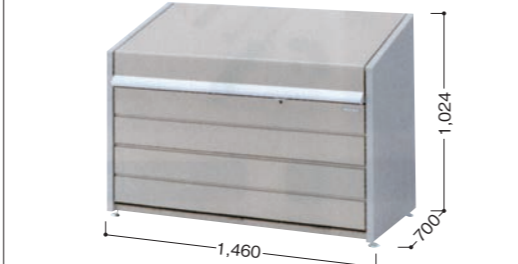

イナバ ダストボックス
メッシュ床タイプ DBN-147M パネル床タイプ DBN-147P
本体 140,000円 本体 146,000円
組立費 20,000円 / 転倒防止工事費別途
●ガスアクリング2本使用 ●重量:メッシュ床タイプ 約65kg / パネル床タイプ 約68kg

ライフスタイルや敷地スペースに応じてお選び下さい。

積雪対応型物置

■詳しくは専用カタログをご用命下さい。
※消費税は含まれておりません。

イナバ物置 FORTA

寒冷地の場合は錠前の仕様が異なります

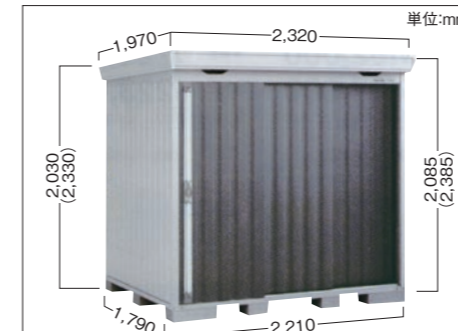

約1.20坪 ()内はハイルーフ寸法
FS-2218S 多雪型 257,000円 (スタンダード)
豪雪型 261,000円
標準組立費 28,000円 / 転倒防止工事費別途 (消費税・配送費別)



約1.43坪 ()内はハイルーフ寸法
FS-2622S(スタンダード)
多雪型・豪雪型 353,000円
標準組立費 38,000円 / 転倒防止工事費別途 (消費税・配送費別)

バイク保管庫



DM-1826HDA (Type A)
多雪型 415,000円 / 豪雪型 418,000円
別売棚板 価格は1段の場合 (棚板15段調節)
別売棚 Cセット 14,800円 / Dセット 8,600円
※内壁を取付ける場合は棚板の種類が変わります。
組立費都度確認 / 基礎工事・土間コンクリート工事別途 (消費税・配送費別)

ヨド物置 エルモ



約1.25坪
LMDS-2215 積雪型 234,000円
標準組立費 26,000円 / 転倒防止工事費別途 (消費税・運賃別途)



約1.45坪
LMDS-1822 積雪型 297,000円
標準組立費 29,000円 / 転倒防止工事費別途 (消費税・運賃別途)

エルモ 連続型

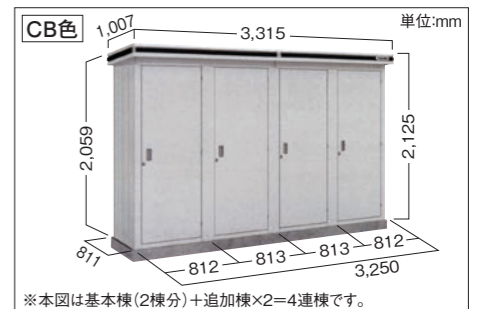

※本図は基本棟(2棟分)+追加棟×2=4連棟です。
LLD-0808 基本棟(2棟分) 229,000円
豪雪型 参考組立費 34,000円 / 基礎工事費別途
追加棟 107,000円
参考組立費 17,000円 / 基礎工事費別途
2連棟以上は何棟でも施工可能です。 (消費税・運賃別途)

スズラン物置

S型:シャッター
D型:ドア
H型:片引戸



約1.0坪
ロゼッタ10
S型(シャッター) 434,000円 (工事費込)
D型(ドア) 444,000円 (工事費込)
H型(引戸) 494,000円 (工事費込)
(消費税・配送費別)

ダイケン物置 ガーデンハウス

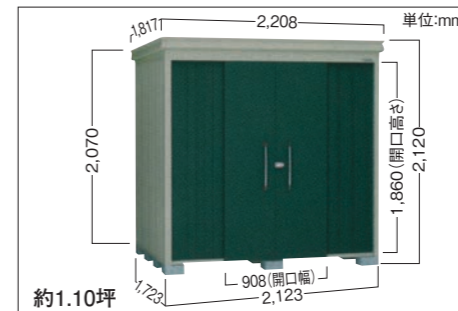

約1.10坪
DM-Z2117-G(棚板付)
豪雪型 264,000円
標準組立費 27,000円
(消費税・配送費別)

連棟専用物置



※写真は基準型3棟タイプ+別売の連結型2棟タイプ=5連棟です。
DM-KPL 基準型 1棟タイプ 138,000円
豪雪型 2棟タイプ 245,000円
(棚板付) 3棟タイプ 360,000円
組立工事・基礎工事・土間コンクリート工事・アンカー工事費別途 (消費税・配送費別)

価格改定

人工木デッキ表面に繊細で美しい天然木の風合いを再現

エバーエコ®ウッドリアル



カラー:オリーブ(写真は115mm仕様)

繊細で美しい天然木の自然な風合いを再現

デッキ材の表面に凹凸加工を加え木目の風合いを再現。より本物に近い触り心地を追求して天然木の温もりをつくり出しました。カラーは4色から選べます。Vアンカー工法によりビスがデッキ表面に見えないため、すっきりとした仕上がりとなります。

1枚1枚異なる色合いで豊かな陰影感を表現

製造工程で意図的に色ムラをすることにより、従来の人工木デッキとは卓逸した陰影感を表現。広さにかかわらず上質な表情が楽しめます。室内からの延長に設置することで、家とのつながり、一体感をより感じていただけます。



Vアンカー

豊富なデッキオプションはこれまでのエバーエコウッド部材を併用しているため既存デッキのリフォームなどにも対応可能です。



エバーエコ®ウッドリアル デッキセット 床板195mm幅仕様



カラー限定で床板195mm幅仕様が新登場!

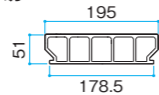

エバーエコウッドリアル デッキセット 床板195mm幅仕様 (標準柱仕様) (カラー:アンバー、オリーブ)

NEW

出幅	間口	1間(1826mm)	1.5間(2626mm)	2間(3626mm)	2.5間(4426mm)	3間(5226mm)	3.5間(6226mm)	4間(7226mm)
3R(897mm)		¥108,000	¥149,300	¥192,000	¥235,900	¥277,200	¥328,600	¥377,600
4R(1197mm)		¥126,800	¥175,600	¥228,300	¥279,800	¥328,600	¥388,800	¥449,100
5R(1497mm)		¥164,400	¥228,300	¥294,700	¥362,500	¥426,400	¥505,500	¥581,900
6R(1797mm)		¥183,200	¥253,400	¥331,100	¥405,200	¥477,900	¥564,300	¥650,900
7R(2097mm)		¥203,200	¥281,000	¥367,600	¥450,300	¥528,000	¥624,600	¥719,900
8R(2397mm)		¥239,600	¥333,700	¥435,200	¥533,000	¥625,800	¥739,900	¥854,100
9R(2697mm)		¥259,600	¥360,000	¥469,100	¥575,700	¥676,000	¥798,900	¥923,100
12R(3584mm)		¥336,200	¥466,600	¥609,600	¥745,000	¥876,600	¥1,035,900	¥1,196,400

※FLが451~650mmの間で調節可能

※デッキセットには出幅と間口に応じて、束柱と大引、床板、取付金具、ビス等のすべての部材が含まれています

エバーエコ®ウッドリアル 床板195mm幅仕様 点検口

エバーエコウッドリアル 点検口組立セット 床板195mm幅仕様

W595×D595mm
¥23,000/セット

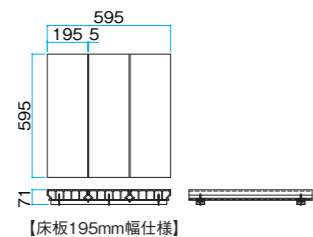

【床板195mm幅仕様】

デッキ用点検口 補助大引セット

¥20,200/セット

補助大引_固定部品

¥360/袋
補助大引プレートセット(ビス付)



「点検口組立セット」完成イメージ
セットに床板材は含まれておりません。

※現場組立品です。点検口を設置する箇所のデッキ床板を切り抜いて組み立てます。
※デッキ本体の床板材を切り抜くため、「点検口組立セット」に床板材は含まれておりません。
※開閉は点検口セットに付属する引上げ棒で行います。
※上図は完成予想図です。
※設置には補助大引が別途必要です。デッキ点検口補助大引セットをご注文いただくことで、設置に必要な部材、部品が揃います。

エバーエコ®ウッドリアル ステップ

※ステップは受注生産品です
※ご注文時に色をご指定ください

エバーエコウッドリアル ステップ Sタイプ1段

W820×D453.5mm(FL=451デッキ用)
¥35,000/台



エバーエコウッドリアル ステップ Lタイプ2段

W820×D653.5mm(FL=650デッキ用)
¥51,600/台



エバーエコウッドリアル ステップ(ボックスタイプ)

W916×D390×FL250~650mm
¥60,300/台
柱は調整束を使用、
幕板4枚、
コーナーキャップ4個付属

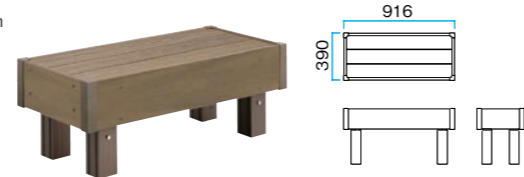

●表示価格には消費税および組立費、施工費等は含まれておりません。

価格改定

モダンな印象を与えるステンカラーのアルミ製フェンス
コストパフォーマンスに優れたシンプルな目かくしフェンス

エバーアート®フェンス センシア

カラーバリエーション



エバーアート®フェンス センシア 横パネル

目かくし率|88% 採光率|12% 通風率|12% ※2008の場合



エバーアート®フェンス センシア 横ルーバー

目かくし率|100% 採光率|0% 通風率|5% ※2008の場合



H3000 まで対応可能な多段フリーポール

エバーアートフェンスセンシア用の多段フリーポールをご用意しました。H3000まで対応可能な高尺フェンスです。フェンスの固定は上下スライド式を採用し、本体をお好みの高さで取り付けることが可能です。



2段フリーポール使用イメージ

●本製品は、隣地境界を目的に設置するもので、転落防止柵や歩行補助すりの機能はありません。設置場所と機能に合った製品をお選びください。 ●表示価格には消費税および組立費、施工費等は含まれておりません。

ウッド調フェンスが簡単に低予算で実現
木調樹脂製ボードだから、天然木に比べて腐食に強く長持ち

モクプラ®ボード

モクプラボードリアル

写真は平板10×140



カカオブラック ダークバイン ブラウンエボニー ナチュラルバイン

モクプラボードリアル 平板10×140

W141±1×D10×L1990mm/約1.8kg
¥4,900/枚

モクプラボードリアル 平板10×90

W91±1×D10×L1990mm/約1.2kg
¥3,500/枚

モクプラボード

写真は平板10×140

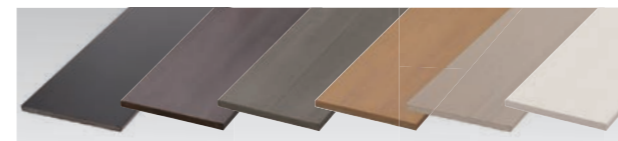

カカオブラック ダークバイン ブラウンエボニー ナチュラルバイン ライトグレー ホワイトバイン

モクプラボード 平板10×140

W140±1×D10×L1990mm/約1.8kg
¥4,200/枚

モクプラボード 平板10×90

W90±1×D10×L1990mm/約1.2kg
¥2,900/枚

●商品の性質上、生産時期の違いによる色ムラ、色差が出る場合があります。 ●素材の特性上、色あせ、伸縮による反りが生じる場合があります。 ●ブロック施工の場合は、重量ブロックJIS A 5406 区分16(C種)以上で施工してください。 ●表示価格には消費税および組立費、施工費等は含まれておりません。



エバーアートフェンス センシア 横パネル ステンカラー

エバーアートフェンス センシア 横パネル / 横ルーバー

呼称	2006	2008	2010	2012
サイズ(mm)	W1998×H540	W1998×H720	W1998×H920	W1998×H1120
横パネル フェンス本体(1枚)	¥19,800/枚	¥24,500/枚	¥29,900/枚	¥32,800/枚
横ルーバー フェンス本体(1枚)	¥23,300/枚	¥28,800/枚	¥34,200/枚	¥38,800/枚

呼称	2006	2008	2010	2012
カット価格	¥ 2,500/枚	¥ 3,000/枚	¥ 3,500/枚	¥ 4,000/枚
フリーポール(柱1本)	¥ 4,000/本	¥ 4,300/本	¥ 5,700/本	¥ 7,700/本
高強度フリーポール(柱1本)	¥ 5,400/本	¥ 6,300/本	¥ 8,900/本	—
エンドキャップ(4個セット)	¥ 1,500/セット	¥ 1,500/セット	¥ 1,500/セット	¥ 1,500/セット
コーナー連結部品(2個セット)	¥ 2,500/セット	¥ 2,500/セット	¥ 2,500/セット	¥ 2,500/セット
格子付コーナー部品	¥ 3,900/本	¥ 4,100/本	¥ 4,200/本	¥ 4,300/本
目かくしコーナー部品	¥ 5,900/本	¥ 6,500/本	¥ 6,700/本	¥ 7,500/本
横パネル センシア端部カバー(1セット)	¥ 3,700/セット	¥ 4,200/セット	¥ 4,900/セット	¥ 5,600/セット
横ルーバー センシア端部カバー(1セット)	¥ 4,000/セット	¥ 4,500/セット	¥ 5,200/セット	¥ 6,000/セット

※現場切詰可 ※端部カバーは、フェンスを切り詰めて2枚使いする場合に必要です。
※フリーポールは「34m/s」相当、高強度フリーポールは「42m/s」相当の耐風圧強度に対応しています。
※H12用の高強度フリーポールは、規格化しておりません。標準仕様のフリーポールを使用し、柱ピッチを1000mm以内として高強度納まりに対応します。
※フェンスを連結するジョイントスリーブは、フリーポール、高強度フリーポールに2個付属しています。
※コーナー部は、コーナー部品(別売)が必要です。
※カット価格は、Wを2000以下にする際の加算金額です。なお、上下寸法998以下の場合、カット価格が上記とは異なりますので、別途お問い合わせください。



モクプラボードリアル (ダークバイン、ブラウンエボニー)

参考拾い出し例

品名	数量	単価	合計
H1800×W2000mm			
モクプラボード 平板	¥ 4,200×12枚		
アルミ60角柱(キャップ付)	¥20,500×3本		
ジョイント材 10×50 (L=1990)	¥ 2,000×2本		
スプーサーセット すき間10mmタイプ	¥ 720×6セット		
スパーードリルネジ 4×35	¥ 95×50本		
胴縁20×40 (L=1950)	¥ 7,800×1本		
Lアングルセット	¥ 1,100×4セット		
※柱・同線:ラッピングカラーの場合			合計 ¥137,170

ご注意ください

●モクプラボードの平板は伸縮する素材のため、施工の際には連続して柱へ直留めせず、スプーサーとジョイント材を必ず使用してください。
●平板と平板のジョイント材は、必ず間隔を10mmあけてください。
●ビスを打つ前に下穴を必ずあけてください。
●平板やジョイント材にビスを強く打ちすぎないでください。
●板材のはね出しは、柱より150mm以内としてください。
●H1800のフェンスの場合、補強として柱上部にアルミ格子部材20×40を現場で加工して取り付けてください。



北国の冬の暮らしのお手伝い 雪対策商品

屋外設置型融雪ユニット

●循環ポンプ・タンク内蔵、温水ヘッダー(8回路)付属。(回路バルブ別売)
●ボイラー庫不要の一体型熱源機。



融雪面積目安 (自動運転の場合) **40㎡** まで

GXS-EN1300U

●本体標準価格 **580,000円**

●暖房出力 12.6KW(10,800Kcal/h)
●製品寸法 H1,305×W645×D300mm

融雪面積目安 (自動運転の場合) **60㎡** まで

GXS-EN2000U

●本体標準価格 **630,000円**

●暖房出力 19.7KW(17,000Kcal/h)
●製品寸法 H1,414×W645×D300mm

融雪面積目安 (自動運転の場合) **110㎡** まで

GXS-EN3500U

●本体標準価格 **740,000円**

●暖房出力 34.9KW(30,000Kcal/h)
●製品寸法 H1,414×W645×D300mm

※ヘッダーの回路バルブは付属しておりません。別途が必要です。 ※システムボイラーを御計画の際は融雪面積に合った能力の機種をお選びください。
※リモコン線延長の場合は別途2芯コードが必要です。 ※設置環境等を考慮して機器をご選定ください。

カラー表示リモコン付
循環ポンプ内蔵
リザーブタンク内蔵
全自動タイプ

温水ヘッダー付属(8回路)
回路バルブは別売

別売品

●降雪センサー SS-075L リード線長2m
●本体標準価格 **49,000円**

●専用基礎ベース(4本1組) Bタイプ (W180×D120×H450mm)
●本体標準価格 **12,000円**

融雪システムボイラ

●面積、用途に合わせて選べる3種類。
●制御システム内蔵・コンパクト設計。
●FF式 / FE式兼用タイプ。



全自動タイプ

融雪面積目安 (自動運転の場合) **40㎡** まで

GX-EN1300 FFタイプ/FEタイプ兼用型

●本体標準価格 **460,000円**

●暖房出力 12.6KW(10,800Kcal/h)
●製品寸法 H853×W281×D605mm

融雪面積目安 (自動運転の場合) **60㎡** まで

GX-EN2000 FFタイプ/FEタイプ兼用型

●本体標準価格 **490,000円**

●暖房出力 19.8KW(17,000Kcal/h)
●製品寸法 H853×W281×D605mm

融雪面積目安 (自動運転の場合) **120㎡** まで

GX-EN3800 FFタイプ/FEタイプ兼用型

●本体標準価格 **500,000円**

●暖房出力 38.4KW(33,000Kcal/h)
●製品寸法 H853×W281×D605mm

※システムボイラーを御計画の際は融雪面積に合った能力の機種をお選びください。
※設置環境等を考慮して機器をご選定ください。

ヒートポンプ式温水システム

●ランニングコストは灯油式と比べて大幅に削減。(30㎡で約13,000円/月)
●古くなった灯油式ボイラーとの交換も可能です。

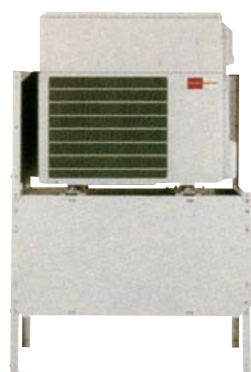

融雪用温水ヒートポンプユニット※1
MUSM-60BS

●本体標準価格 **440,000円**

※1 写真は、防雪用架台・防雪用架台化粧パネルを使用した例。

リモコン
MSC-001RC
(必ず使用します。)

バックアップヒーター(2KW)※2
MSC-006HT
(30㎡超で使用。)

※2 写真は、ヒーターフードに内蔵。

融雪システム中の熱源機・リモコン・バックアップヒーターを製品および関連部品としてご用意。制御部・融雪パイプなどは市販品を接続しシステムを構築可能です。

電気式システム

小面積にも対応。
燃焼音がなく深夜でも静か。

独立回路運転可能(4回路)

コントロールユニット
GCU-43RM(07)



標準価格 **98,000円**

降雪センサー
SS-967



標準価格 **47,000円**

地中温度センサー
TH20MY



標準価格 **16,000円**

ヒーターユニット

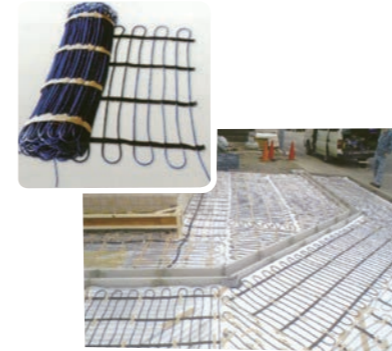

受信機	電源電圧 消費電力 ヒューズ 使用周囲温度 保存周囲温度 許容周囲温度	AC100~240V, 50/60Hz共用 15W以下(降雪センサーヒーター電流は、0.5A以下である事) 250V, 2A(L=30mm, 6e) -20℃~+60℃ -25℃~+65℃ 30~90%(結露なき事) 接点出力容量 (異常接点出力、降雪接点出力、回路①~④接点出力) 最大: AC200V, 1A / DC30V, 1A 最小: DC5V, 10mA 接点入力容量 (回路①~④接点入力) DC5V, 20mA以下
降雪センサー	降雪センサーヒーター出力 寸法 重量	DC12V, 500mA以下 W188×D140×H52mm(ネジ等、突起物は、含まず) 1050g ※リモコンは、専用のものを使用してください。
外気温度センサー	温度感知 計測誤差	感知有り: 450KΩ以下(±20%) ※接点入力する時は、感知無し: 550KΩ以上(±20%) RIN端子を使用してください。 短絡と判断: 26KΩ以下(±20%)
地中温度センサー	温度感知 計測誤差	計測範囲: -32℃~+96℃ 使用周囲温度: -30℃~+60℃ 計測誤差: ±2℃(-10℃~+60℃)

※北海道電力(株)認定型式: GCU-43RM (工事費・消費税別)

安心・簡単・省エネタイプでトクトク融雪
埋設型スーパー融雪機

とかし丸

女性やお年寄りの方でも簡単・ラクラク融雪

一般家庭用

狭いスペースに最適機種

※写真はKD-Jです。

とかし丸 KD-JS (シャワー付)

縦	700mm	●灯油消費量 1時間当り9.5ℓ
横	1380mm	●融雪能力 1時間当り5.3㎡
深さ	530mm	●定格出力 AC100V・180W
		●凍結防止ヒーター42W

本体価格 **780,000円**
(運賃・工事費・消費税別)

強力シャワーでラクラク融雪

機能充実の
人気機種

※写真はKD-SNです。

とかし丸 KD-SNP (シャワー付)

縦	700mm	●灯油消費量 1時間当り16.2ℓ
横	1830mm	●融雪能力 1時間当り8.8㎡
深さ	530mm	●定格出力 AC100V・550W
		●凍結防止ヒーター42W

本体価格 **1,300,000円**
(運賃・工事費・消費税別)

シンプルなデザインで落雪をしっかりガード

スノースクリーン



現場状況に応じ、
設計・お見積り・施工致します。

雪おろし棒 おっとせいG

色 アーバングレー(UC) 材質 アルミ形材



標準 / アールタイプ

標準サイズのカーポートに

高さ標準サイズのカーポートに最適です。

本体価格 **26,800円**(消費税別)

ロング / アールタイプ

ハイルーフサイズのカーポートに

H28以上のハイルーフサイズのカーポートやテラス・サンルームに最適です。

本体価格 **31,000円**(消費税別)

カーポートの屋根の雪おろしに便利です。

軽くて丈夫なアルミ製【雪おろし棒】
ベースに、軽くて強いアルミ板を採用。先端はゴム製エンジ付きですので、パネルやガラス付きの場所にも使用できます。また、建物屋根にたまった雪も落とすやすい形状になっています。



自然のめぐみを暮らしの中に 石材

天然石が持つ優雅な質感は、人工では造ることのできない自然のおくりものです。年月を経るほどに落ちつきと風格を与えてくれます。

蛇籠ボックス

ウォール、土留などアイデア次第で自由に
そして多彩に空間を表現できます。



蛇籠ボックス L900×W300×H500mm φ6mm×100mm角
溶融亜鉛-10%アルミニウム合金鉄線 単位/個(セット)
※付属品付 ※蛇籠ボックスどうしを連結する金具は含まれておりません。

化粧岩石のφ150(5寸)は蛇籠ボックスに最適です。



ブラックロック
Sφ50mm

ブラックロック
Mφ100mm Lφ150mm

化粧岩石



ホワイトロック Sφ50mm

ホワイトロック Mφ100mm Lφ150mm

サビごろ太 1.5寸

サビごろ太 3寸・5寸

白ごろ太 1.5寸

黒ごろ太 1.5寸

イエローロック Lφ150mm

パークチップ S・L・M

ブラウンロック Sφ50mm

ブラウンロック Mφ100mm Lφ150mm

- 化粧岩石は天然物なので、入荷時期によっては前回または同じ商品どうしで、サイズ誤差・色ムラ・色違い・仕上がり等の違いがあります。産地の変更により色味が変わることもございます。
- 化粧岩石は濡れた状態と乾いた状態、写真と実物で見た目異なります。
- 雑草抑制と化粧岩石の沈下防止に、防草シートを使用することをお勧めします。
- 入荷時期によっては予告無しに、商品仕様、価格等の変更、または終了する場合がございます。

ほっこうせき 北黄石(道内産)

施工パターン及び数量に応じて都度お見積りいたします。
原則、材工共の対応となります。

主な特徴

- 耐色、耐寒、耐火性に富んでいます。
- 色が明るいので、室内の装飾にも最適。
- 乱貼、整形乱貼、整形貼、小端積等の幅広い用途。
- 従来の鉄平石に比べ、加工が簡単でモルタルのつきもよい。

施工パターン例



小端積 石厚25~80mm



小端積(深目地) 石厚(乱尺)20~100mm



小端積(目地なし) 石厚20~150mm



乱貼(目地なし) 石厚40~80mm

※寸法表示は目地込みの調整寸法となっております。



化粧砂利

業務用
袋詰 20kg

●輸入品につき価格及び在庫のご確認をお願いいたします。
1m²=4袋~5袋(厚40mm程度)
(1m³=約80袋/1.6t)



乾燥 ← → 湿润

白玉 3分、5分、8分

乾燥 ← → 湿润

白川 3分、5分

ワックス有

彩光石(黒) 5分、8分
ワックス無 5分

チップストーンピンク 5分

イエローロック 15~25mm

白竜 3分

グレーロック 15~25mm

英国産 コーン 6~8mm

▲コーン

〈5月より値上予定〉



HT-5 30,500円 (税抜)

黒御影石 W200×H200×t20(mm) 約2.7kg

AS-22 ML対応 33,500円 (税抜)

【チェリー】ステンレスHL W200×H124×D18(mm) 約0.8kg

TKW-11- ML対応 27,000円 (税抜)

【トキワブラウン】約W200×H60×t10(mm) 約0.3kg

メモリアルプレート アル・テ

ARUTE-A (家族2人分) 51,000円 (税抜)

- 石こう型取りセット 1セット
アルミ鋳物手型 2個
ネームプレート 2枚
年号プレート 1枚

新しい家族の誕生や新築の記念に、アル・テメモリアルプレートに大切な家族の絆を刻み残すことができます。



アル・テセットで家族2人分のアルミ鋳物手型とプレートのセットです。

インターホンカバーサイン



IPC-76-L/R 42,500円 (税抜)

ステンレス 鏡面バー W300×H150×D4.5(mm) 約0.5kg

〈5月より値上予定〉 株式会社 福彫



GPL-535K 47,000円 (税抜)

クリアーガラス&ステンレス木目調 (キャラメル)



CL1-218 38,000円 (税抜)

ローマンベージュ W200×H200×t20(mm) 約2kg



TAR-2K 42,000円 (税抜)

カムブラック&ステンレス切文字 約W144×H144×t10(mm) 約465g



AKB-2 40,000円 (税抜)

コボク 約W180×H100×t10(mm) 約350g



AB-32P 42,000円 (税抜)

アルブル (グレージュ) W120×H200×D20(mm) 約650g



TIZ-2 125,000円 (税抜)

チタンドライエッチング館銘板 W400×H400×t2(mm) 約1.5kg

KUOGS

優雅にナチュラルテイストを演出。レンガシリーズ

BCレンガ210 / BCレンガ220

素朴でアンティーク調の北海道産レンガ。210タイプの還元、中性、マンガンは焼跡があります。



BCレンガ210

m2個数 / 積65.0個 敷48.0個

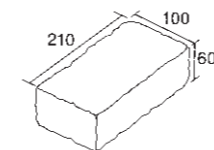

BCレンガ220

m2個数 / 敷41.3個

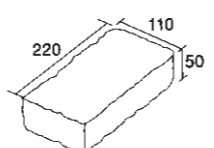

B220MIX

BCレンガ220の各規格を使用したランダム敷きのレンガ。北海道産レンガの鮮やかな発色で明るい足元に。ランダムパターンでアンティーク感を演出。



B220MIX



価格 9,550円/m2 ※m2単位の販売

※工場にて1m2ごとにランダムに配置して出荷しております。

- サイズ、カラー共に不均一な商品となっております。
寸法誤差・色ムラ・焼き跡・大きなカケや汚れ・バンド跡等がございます。
写真の商品と実物の色とは異なる場合がございます。ご了承ください。
サイズや色の指定は受けかねますのでご了承ください。

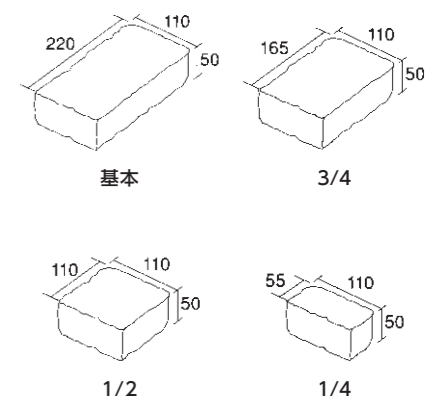

ストレート200 / ストレート220 敷用

北海道生まれの表情豊かなレンガ。

耐久性も高く鮮やかな発色が特徴で、コストパフォーマンスにも優れています。

KUOGS

北海道遺産
江別レンガ

■ストレート200

m²個数 / 50.0個
※目地キーパー有り。

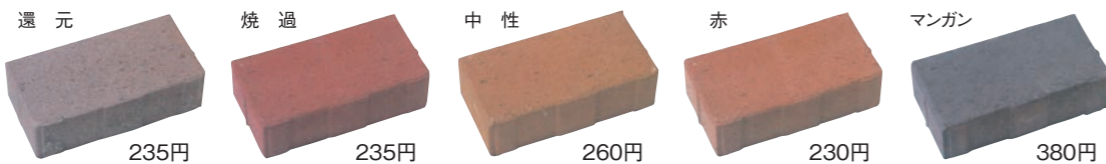
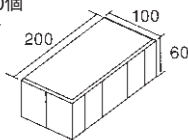

■ストレート220

m²個数 / 41.3個
※目地キーパーは付いておりません。

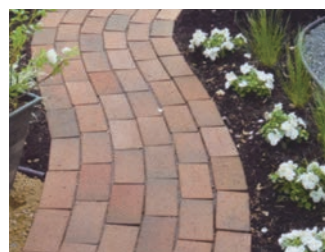
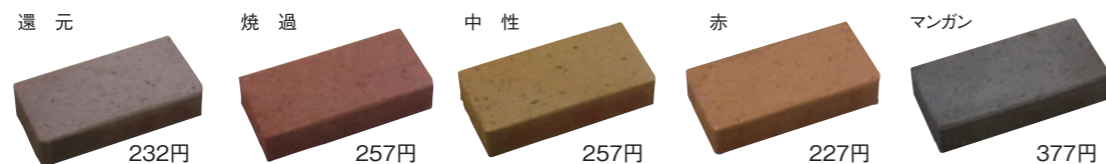
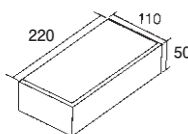

ストレート220 中性



ソイルレンガ230タンブル 敷用

心地よさを足元に。

自然にとけ込み、味わい深い豊かな表情をもつ、舗装用ソイルレンガは足元からゆとりを感じさせてくれる空間へと広がっていきます。

■ソイルレンガ230-60タンブル

m²個数 / 38.0個



商品名	規格寸法(L×W×H)	重量	定価
ソイルレンガ230-60タンブル	230×114×60	3.2Kg	575円/個
ソイルレンガ230-50タンブル	230×114×50	2.6Kg	410円/個
ソイルレンガ200-40タンブル	200×100×40	1.6Kg	285円/個

●COLOR VARIATION



アンチックベージュ AST-230 アンチックイエロー AET-230 アンチックオレンジ AOT-230

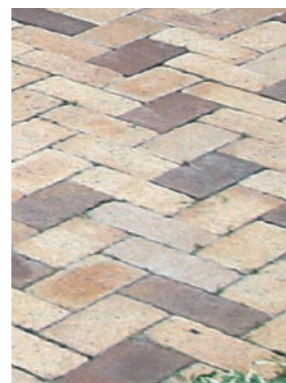

アンチックベージュ、アンチックイエロー

アルモペイバータンブル

足元に広がる淡い情景。

土の質感が香るレンガを舗装材としてご提案。足元に広がる独特の質感をお楽しみください。

■アルモペイバータンブル

m²個数 / 38.0個



価格 435円/個

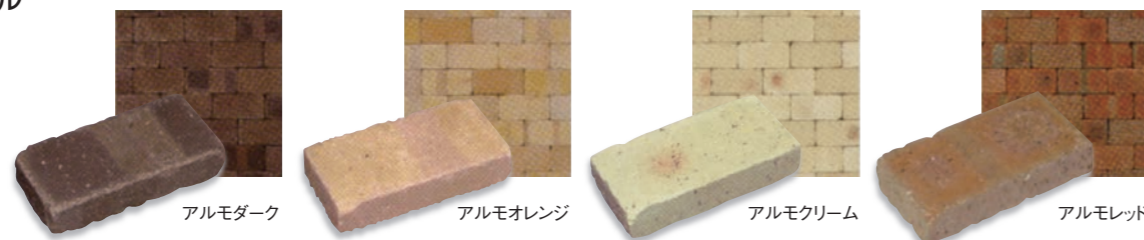

ピンコロ

天然石で自由に描く

9cm角の扱いやすさ、シンプルで飽きがこないテイストを持つピンコロ。あらゆるデザインに柔軟に対応できます。

KUOGS

ベトナム産

花こう岩

ベトナム産

玄武岩



TINA[®] [ai] ティーナ [ai] PAT.

乱形石張りの表現を極める

コンクリート製

疑似目地が施されたティーナを並べるだけで本格的な石張りの世界を演出できます。

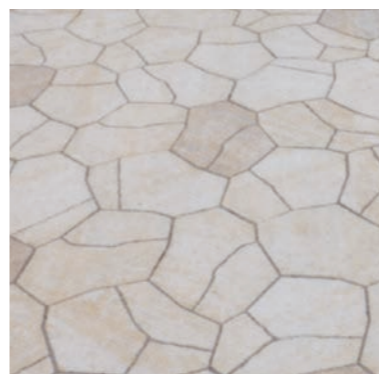

アルテベージュ1:アルテイエロー9



m²個数 / 14.3個

※サイズ表記は最大値となっております。
※目地込みの寸法表示となっております。



15,015円/m²

■色合いについて
製法上、色ムラが大きくなる場合があります。特に「エイジグレー」「エイジブラウン」は大きな色幅を特徴としています。

TINA ペトラ

ティーナにマジカルテクト加工を施した新色が登場

コンクリート製

汚れが付着しづらく、お手入が簡単。



ペトラVグレー1:ペトラVブラウン1



■色合いについて 製法上、色ムラが大きくなる場合があります。



※サイズ表記は最大値となっております。
※目地込みの寸法表示となっております。

20,735円/m² m²個数 / 14.3個

ドットパイプ500・1000

コンクリートの素材感をドットで飾る

シンプルかつスタイリッシュなデザインはカースペースからアプローチまで様々なシーンに溶け込みます。

m²個数 / 14.3個

〈基本型〉
500mm×500mm×60mm
3,025円/枚 m²個数/4.0個

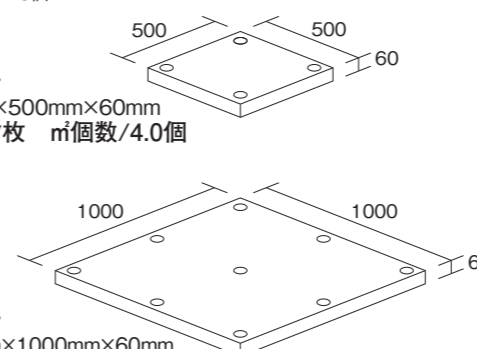

ドットパイプ500

ドットパイプ1000

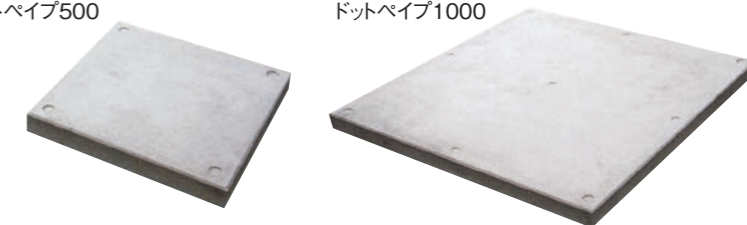

〈基本型〉
1000mm×1000mm×60mm
12,100円/枚 m²個数/1.0個

※ドットパイプは打ちっ放しコンクリートのテクスチャーを表現していますので、製品表面の荒れ(色ムラ・気泡)も特徴の一つです。ご理解の上ご使用ください。

Hello, Beautiful.

つくろう、未来がよろこぶ風景を。



Interlocking Block [インターロッキングブロック] ロシェ・ナチュラル

洗練されたグラデーションで、天然石特有の風合いを再現。
質感あふれる石畳は、さながらヨーロッパの古都のよう。



■カラーバリエーション

Nタイプ(6N)

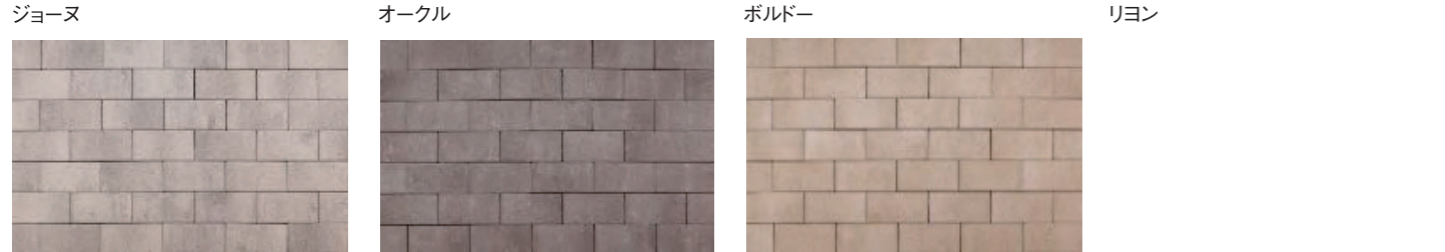

336タイプ

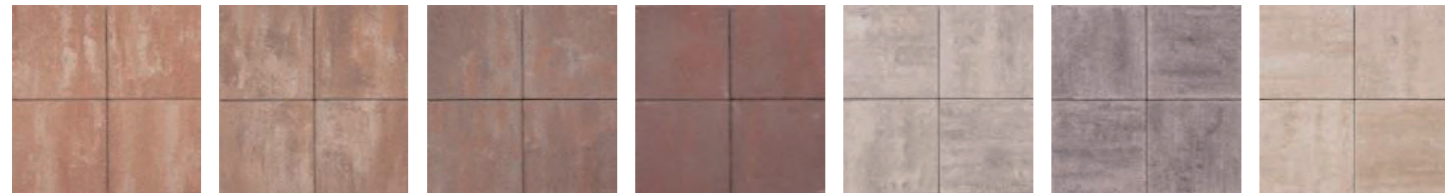

■形状寸法図

形式	N	S	226	336
形状寸法図(mm)				
厚みH(mm)	60	60	60	60

■価格表

品種	規格・L×W×H(mm)	重量(kg)	本体価格		個/m ²
			1個当たり	1m ² 当たり	
6N	200×100×60	2.6	268円	13,400円	50.0
6S	100×100×60	1.3	134円		100.0
226	200×200×60	5.3	536円		25.0
336	300×300×60	11.7	1,206円		11.1

※336はジョーヌ、オークル、ボルドー、リヨンのみ

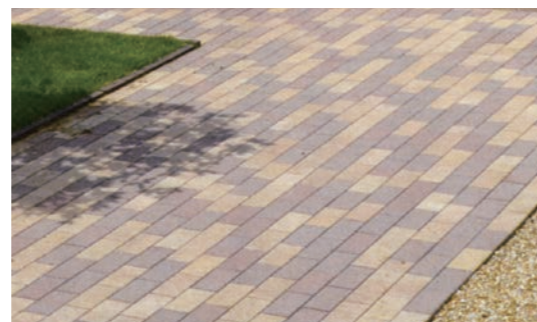

ジョーヌ、リヨン(6N)



Interlocking Block [インターロッキングブロック]

パエリア

天然石のような味わいを併せ持つ、新感覚インターロッキングブロック。



サフラン(3156)



ムエル(3156)



ティンタ(336・636)

■カラーバリエーション

3156



336



636



■形状寸法図

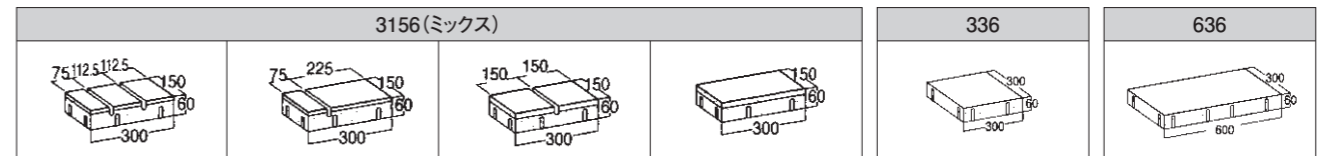

※3156の形状は4パターンあります。パターンの指定はできませんのでご了承ください。

■価格表

品種	規格・L×W×H(mm)	重量(kg)	本体価格		個/m ²
			1個当たり	1m ² 当たり	
普通	3156	300×150×60	5.8	747円	16,600円
	336	300×300×60	11.6	1,494円	
	636	600×300×60	23.7	2,988円	
透水性	3156	300×150×60	5.2	783円	17,400円
	336	300×300×60	10.5	1,566円	
	636	600×300×60	21.4	3,132円	

〈普通・透水性の表層の違いについて〉

パエリア透水性は普通品と表面の色調・テクスチャーが異なりますのでご注意ください。

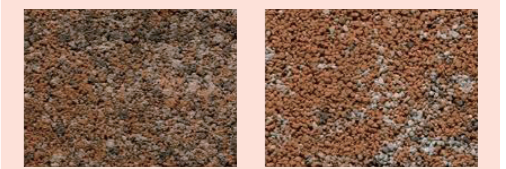

普通 透水性



流出抑制型目地材

SBサンドⅡ

散水することで固定化するインターロッキングブロック専用の目地材です。一般的な目地材よりも、雨水による目地砂の流出と雑草の育成を抑制することができます。

■価格表 ベージュ・グレー

品種	規格	本体価格
細目	20kg/袋、Φ=1.2mm以下	5,940円
粗目	20kg/袋、Φ=2.0mm以下	

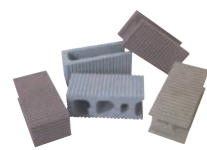

Retaining Wall [擁壁]

タフト

連続フェンス塀に対応した空洞ブロック。
内部形状は最大限の機能を盛り込んでおり、安心して採用いただける次世代型ブロックです。

■カラーバリエーション

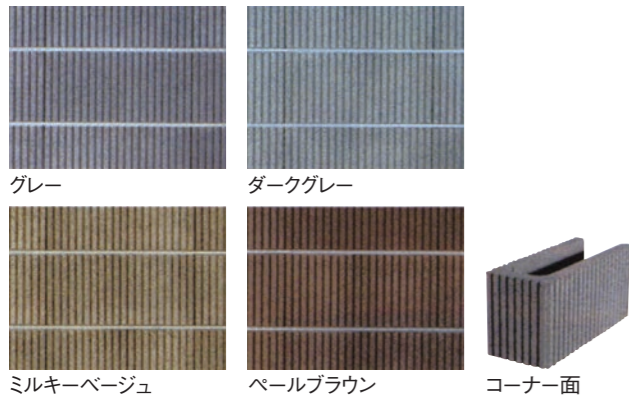

■形状寸法図

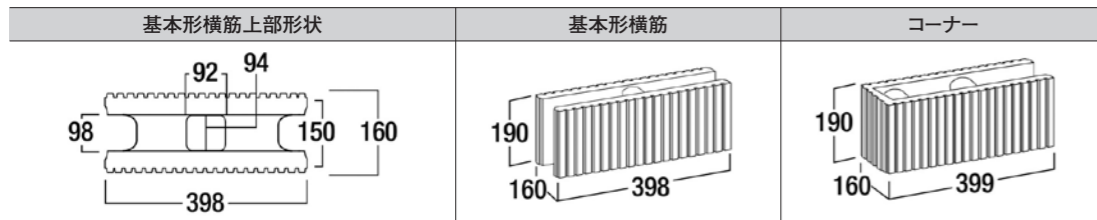

■価格表

品種	規格・L×H×W (mm)	重量 (kg)	価格	個/m ²
基本形横筋	398(2)×190(10)×160(150)	14.9	1,980円	12.5
コーナー	399(2)×190(10)×160(150)	14.9	2,190円	

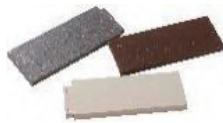

Block Accessory [ブロックアクセサリ]

プライムキャップ

隣り合う笠木が重なる特殊な形状により、
ブロックに汚れが付着しづらい特長があります。

■カラーバリエーション



■形状寸法図

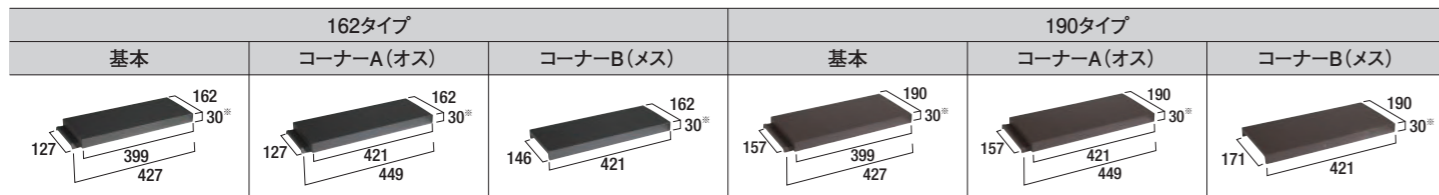

■価格表

品種	規格・L×H×W (mm)	重量 (kg)	価格	本/m	
162タイプ	基本	472×32(30)×162	2.2	3,300円	2.5
	コーナー-A(オス)	449×32(30)×162	2.4	3,960円	
	コーナー-B(メス)	421×32(30)×162	2.3	3,960円	
190タイプ	基本	427×32(30)×190	2.6	4,240円	2.5
	コーナー-A(オス)	449×32(30)×190	2.8	4,840円	
	コーナー-B(メス)	421×32(30)×190	2.7	4,840円	



Retaining Wall [擁壁]

RECOM イージス

連(さざなみ)をモチーフにしたデザインが特長です。
ランダムなラインと、自然と調和するカラーのRECOMイージスは、
デザイン性の高さと強さを兼ね備えた擁壁です。

■カラーバリエーション

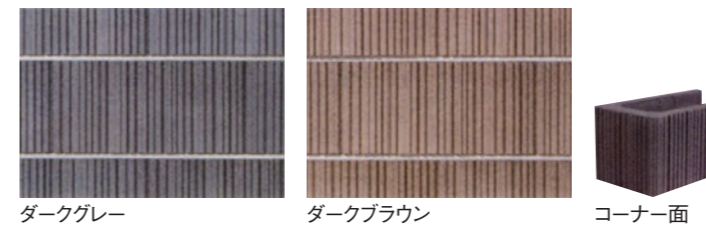

■RECOM イージス 150 形状寸法図

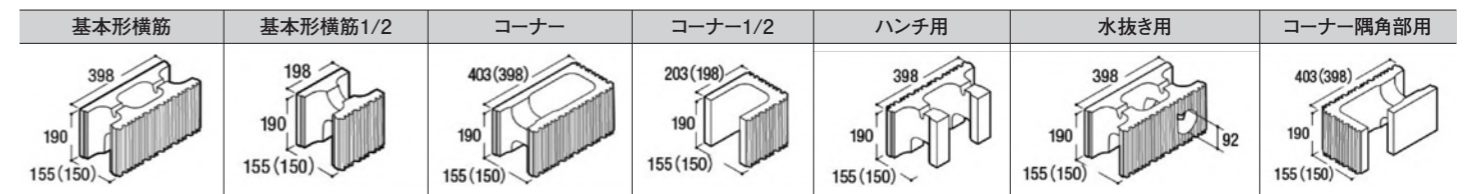

()内は正味厚きの寸法です。

■価格表

品種	規格・L×H×W (mm)	重量 (kg)	価格	個/m ²	コンクリート充てん量 (m ³ /m ²)
150	基本形横筋 398(2)×190(10)×155(150)	12.9	1,620円	12.5	0.09
200	基本形横筋 398(2)×190(10)×205(200)	15.1	2,130円	12.5	0.14



Retaining Wall [擁壁]

RECOM スクエア

地盤の高低差をしっかりと守り、飽きの来ないスクエアを基調とした
意匠の擁壁です。建物の外観と調和しやすい意匠性が特長です。

■カラーバリエーション

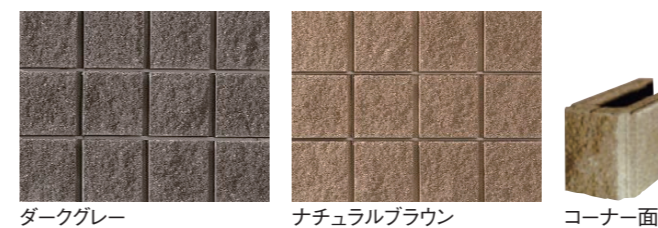

■RECOM スクエア 200 形状寸法図

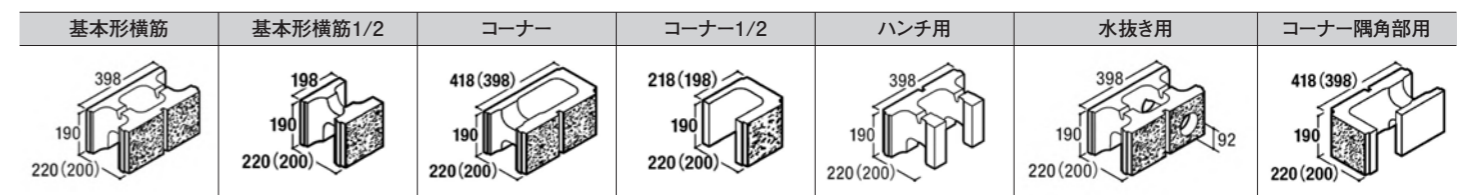

()内は正味厚きの寸法です。

■価格表

品種	規格・L×H×W (mm)	重量 (kg)	価格	個/m ²	コンクリート充てん量 (m ³ /m ²)
150	基本形横筋 398(2)×190(10)×170(150)	15.4	2,760円	12.5	0.09
180	基本形横筋 398(2)×190(10)×200(180)	17.1	3,060円	12.5	0.12
200	基本形横筋 398(2)×190(10)×220(200)	17.6	3,300円	12.5	0.14

シャープなラインと白く輝く石は長年愛され続ける定番品

ラインストーンシリーズ



ストーンW ミカゲ **受注品**

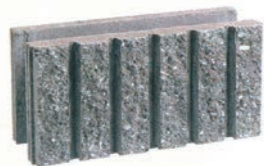

ラインストーン5L-W ミカゲ



ラインストーン7L-W ミカゲ



ストーン笠木 ミカゲ



ラインストーン7L-W ライトブラウン



ラインストーン5L-W ミカゲ

ラインストーンカラーバリエーション

ナチュラル	ミカゲ	ライトブラウン	セピア
ストーンW ○	ストーンW ○	ストーンW ×	ストーンW ×
5L-W ○	5L-W ○	5L-W ○	5L-W ○
7L-W ○	7L-W ○	7L-W ○	7L-W ×

価格表 ストーンW、5L-W、7L-W

品 種	規格(mm)	本体価格		重量(kg)
		ナチュラル	ミカゲ・ライトブラウン・セピア	
基本・横筋兼用	150×190×390	2,090円	2,380円	16.8
コーナー	150×190×405	2,260円	2,550円	17.5
1/2コーナー	150×190×205	1,590円	1,790円	9.0
笠木	170× 90×390	1,880円	2,160円	12.6
笠木コーナー	170× 90×425	2,870円	3,280円	12.7

注 1/2コーナーはストーンWのみ

大地

最上級の大型平板。

白と黒の2種類の石をふんだんに使い、さらに表面加工を施しました。他の製品にはない質感をお楽しみください。

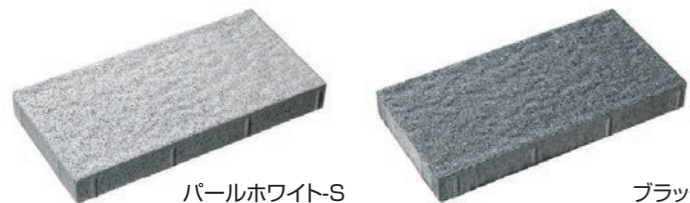

パールホワイト-S

ブラック

規格寸法図 単位:mm

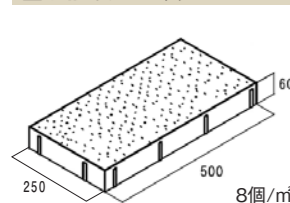

価格 3,160円

注文条件 1色30㎡以上のご注文は **受注** 生産になります。



パールホワイト×ブラック

なぎさ

砂浜をイメージした大型平板。

日本の伝統色である砂色を表現しました。光が当たると表面がきらきらと輝き、高級感がありながらも温かみのある空間を作り上げます。

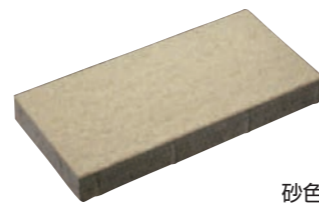

砂色

規格寸法図 単位:mm

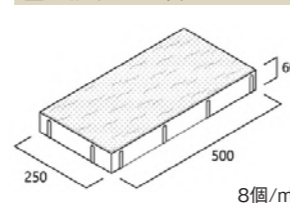

価格 3,160円

注文条件 1色30㎡以上のご注文は **受注** 生産になります。



なぎさ:砂色

インターロッキング ストレート

足元をスマートに見せてくれるストレートインター。好みのカラーで思い通りのアプローチに仕上がります。



新規格 I型 ミルクティー-S



オレンジ:ブラウン:ベージュ(1:1:1)

I型	標準色	シェードカラー		
	ナチュラル	ブラウン	ブラウンA	ミルクティー-S

その他の規格	標準色	シェードカラー		パーミルカラー	
	赤	ナチュラル	白-S	黒	緑
	ブラウン	ブラウンA	ミルクティー-S	オレンジ-S	ベージュ-S

規格寸法図 単位:mm

N型	S型	W型 受注	I型	B型 受注	D型 受注
50個/㎡	100個/㎡	25個/㎡	33.4個/㎡	16.7個/㎡	8.4個/㎡

価格 9,600円/㎡

受注 受注生産品は、原則1規格1色につき30㎡以上ご注文ください。W型は30㎡未満のご注文でも、例外として受注生産を承ります。

コルゲート200

ソリッドで独特の風合いをもち、優美で落ち着いた景観を演出します。光の陰影は目にやさしく、スリップ防止効果の高い製品です。

標準色8色

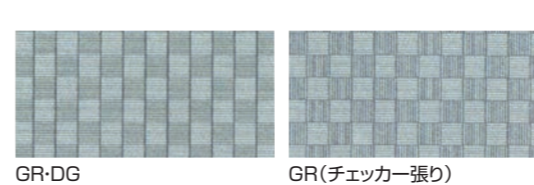
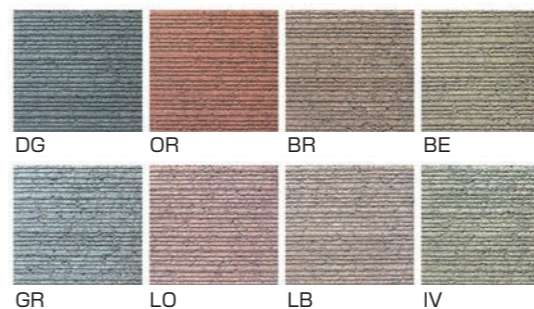

GR-DG GR(チェッカー張り)

規格寸法図 単位:mm

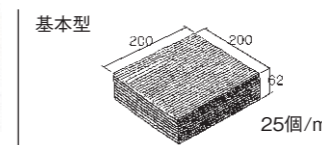

※厚さは全て62mmが基本で、82mmタイプは受注生産となります。形状寸法は目地を含んでいます。

価格 10,800円/㎡



パーケット

寄木のフローリングをイメージ。

表と裏に擬似目地をほどこしたので両面仕様が可能。

パーケット:アイボリー×チャコール
コルゲート200:アイボリー×ダークセピア
コルゲート200とパーケットの組み合わせ

規格寸法図 単位:mm



価格 10,800円/㎡

ベールブラウン×メープル

庭づくりをお手伝いする、ガーデングッズ……。 舗装・ガーデン・土留

ピエラ

天然の砂岩のような美しさを表現した乱形風のブロックです。
同色内で複数の色合いやムラの有無をつけています。

■標準色

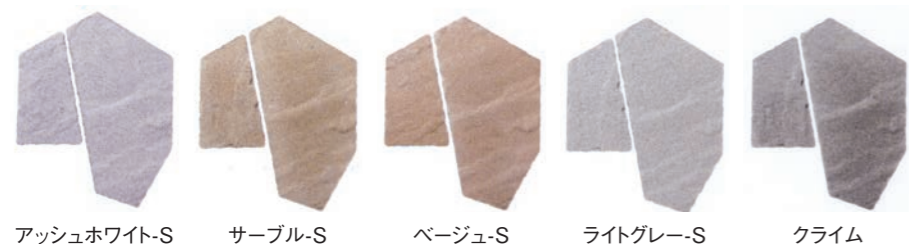

14,191円/㎡



モデスティ

スリムな形状と緩やかな色の変化によって、景観をひきたせます。
特にモノトーン系のニュートラルカラーや木調サイディングとの組み合わせがおすすめです。

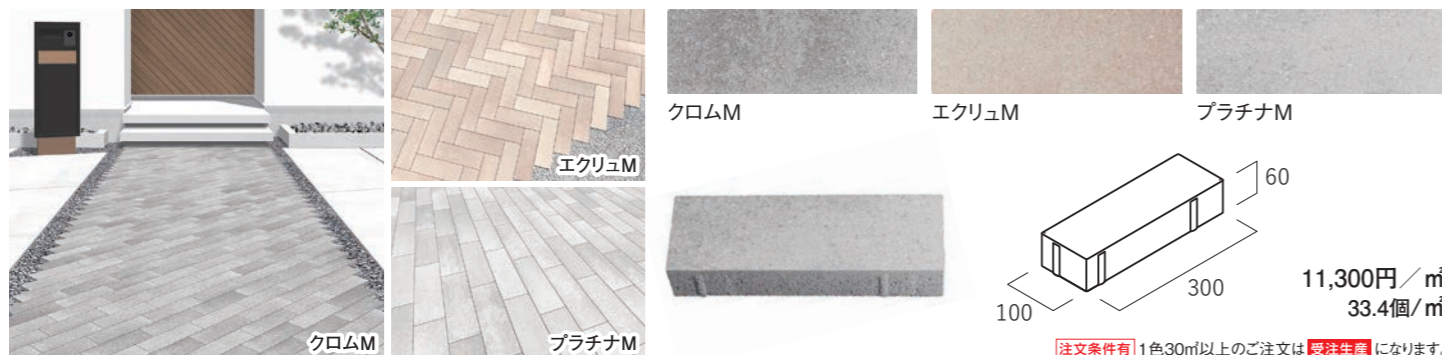

ボーダーストーン

表面は高級感のある割肌タイプ。
高さの組み合わせによりオリジナルな花壇が出来ます。

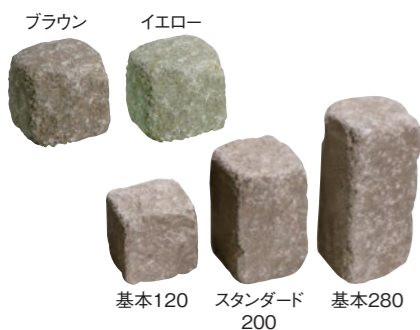

■ボーダーストーン価格表 (ブラウン・イエロー)

規格	サイズ (mm)	価格	重量 (kg)
スタンダード200	120×120×200H	830円	6.4
基本120	120×120×120H	830円	3.9
基本280	120×120×280H	1,620円	9.0

ST 平板 450

空間を広く整然と見せる、
シンプルな質感の450角サイズの平板です。

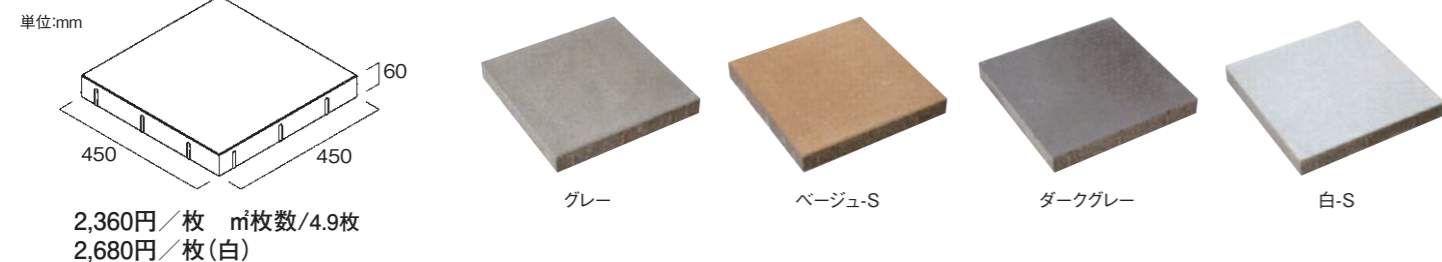

配送単位に満たない場合は空積運賃を申し受ける場合やお引き取りをお願いすることがありますので、あらかじめご了承下さい。

単位: mm

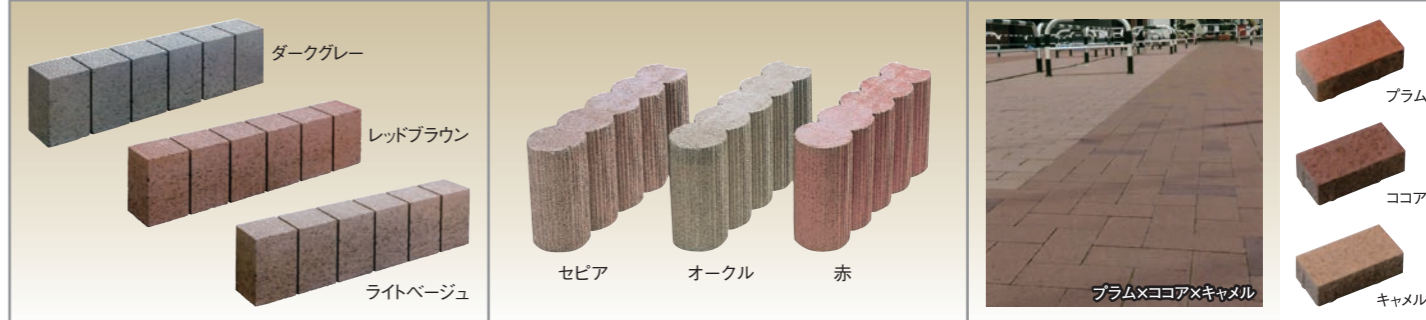

エッジライン 95×150×60
ダークグレー・レッドブラウン・ライトベージュ

ネオガーデン 390×190×100
セビア・オークル・赤

フラットインター 200×100×60 50個/㎡
ブラム・ココア・キャメル

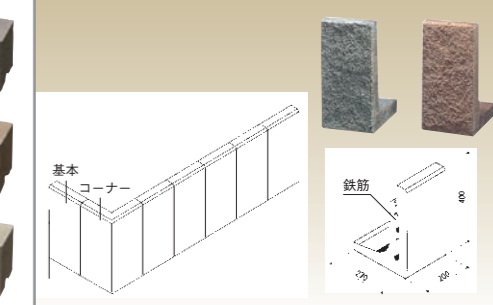
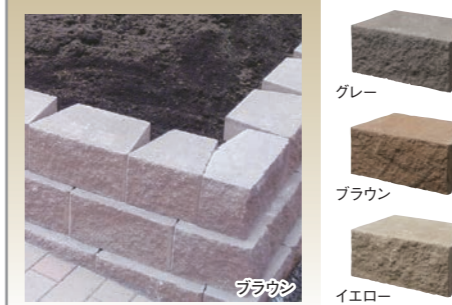
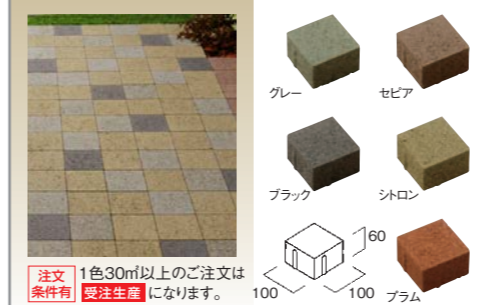

コロン 100×100×60 100個/㎡
グレー・セビア・ブラック・シトロン・ブラム

キャッスルストーン 333/250×150×220
グレー・ブラウン・イエロー

土留40化粧タイプ 200×400×275
ナチュラル・ブラウン

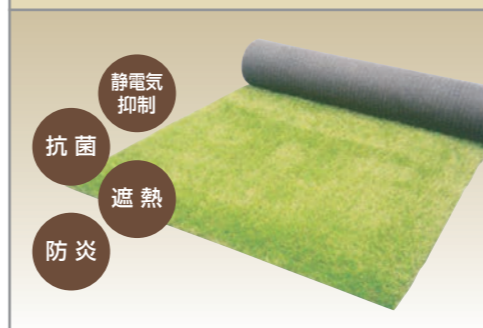

ヨーロッパロング 40mm 1m×10m



リアリーターフ バイル 40mm } 1m×10m巻き 専用ピン(黒) W20×H15cm
バイル 25mm }

パークチップ 50ℓ入
S・M・L

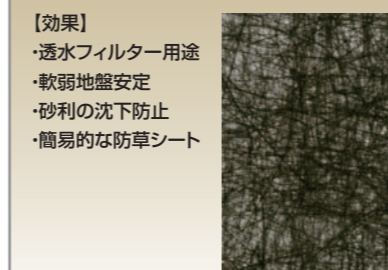

【効果】
・透水フィルター用途
・軟弱地盤安定
・砂利の沈下防止
・簡易的な防草シート



【特長】
・貫通抵抗力
・透水性
・遮光率
・耐久性
・施工性

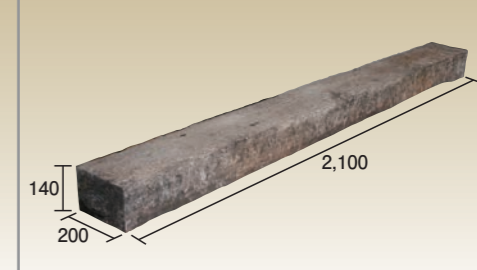

砂利下シート
プランテックス68 ブラック
1m×50m, 2m×50m
コ型ピン L=150mm・L=200mm

防草シート
ザバーン 240G グリーン (強い雑草) 1m×30m, 2m×30m
136G グリーン (小さな雑草) 1m×50m, 2m×50m

中古枕木
並枕木(A・B) 200×140×2,100

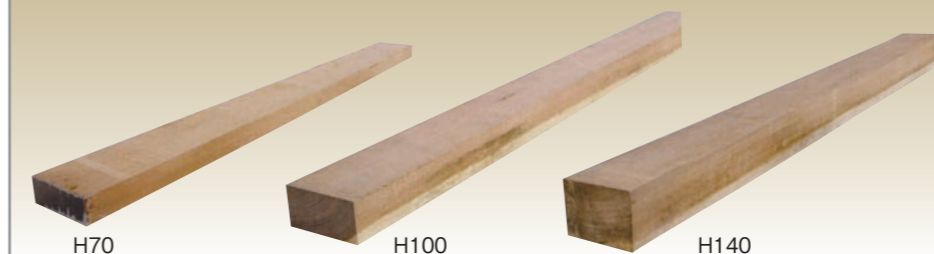

ケンパス枕木
2,100×200×70mm H70
2,100×200×100mm H100
2,100×200×140mm H140

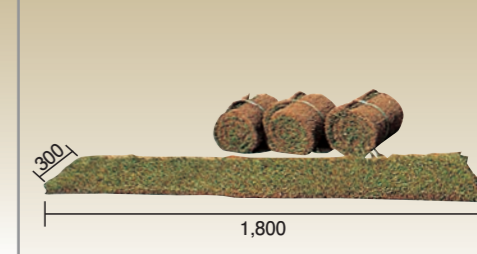

庭芝 (1㎡当り約2巻)
W300×L1,800

※天然の木材につき、色ムラ・割れ・欠け等が発生する場合があります。
※湿潤状態により写真と見た目が異なる場合があります。

ブロック・コンクリート製品

単位: mm

<p>軽量ブロック 100・120・150</p> <p>①基本 ②横筋 ③コーナー ④化粧</p>	<p>軽量ブロック笠木</p> <p>①④笠木 ②⑤山笠 ③④平笠</p>	<p>TU側溝 150×170×90 (内=90)</p>
		<p>(内径240) H300 H450</p>
<p>フレコン型枠ブロック (重量) リブなし 150・180・210</p>	<p>軽量型枠ブロック 150・190</p>	<p>融雪マスTU H300・H450 ①グレーチング蓋②本体③継足用④底板⑤取付金具</p>
<p>民地仕切石 面なし(流し込み) ①100×120×600 ②100×200×600 ③100×300×600</p>	<p>ヒーティング民地 ①基本②コーナー③基本穴付④コーナー穴付⑤ソケット目皿</p>	<p>融雪民地 アングル付 本体 100×120×600 鉄蓋 48×35×600</p>
<p>R 民地 受注品 R=1m・1.5m・3m・4m・5m</p>	<p>パーキングブロック NSP-120A (コンクリート用・アスファルト用)</p>	<p>石油タンク台 ①H400 ②H160 ③H180 ④H600</p>
<p>①地束石ノーマル L450・L600・L750・L900 ②地束石アンカーボルト付 L450・L600 ③地束石羽子板付 L450・L600・L750・L900</p>	<p>フェンス用基礎ブロック 200角 H450 250角 H600 300角 H300・H400 H500・H600</p>	<p>旗台 流込 上部200角×下部322角×高230 ①65□ ②55φ</p>

※ 配送単位に満たない場合は空積運賃を申し受ける場合や
お引き取りをお願いすることがありますので、あらかじめご了承ください。

単位: mm

<p>U字溝 フタ(人道用・車道用) 内寸法150・180・240・300B</p>	<p>U字溝用グレーチング(人道用・車道用) 150・180・240・300</p>	<p>丸マス ①つばなし ②つばあり(厚手) ③つばあり(薄手) φ300・400 φ300・400・450・600 φ300</p>
<p>浸透マス 300型 グレーチング蓋</p>	<p>角マス 450型 コンクリート蓋又はグレーチング蓋</p>	<p>札幌市汚水柵 1号 普通蓋</p>
<p>H300 基本 H 300 L 1,000 D 400 L型土留 コーナー 300 500+500 400</p>	<p>H500 基本 H 500 L 600 D 500 L型土留 コーナー 500 600+600 500</p>	<p>H750 基本 H 750 L 600 D 500 L型土留 コーナー 750 600+600 500</p>
<p>TU平板 (ベース板兼用) 300角 500角 400角 600角 450角 750角</p>	<p>H300 基本 H 300 L 1,000 D 300 L型(ライン) コーナー 300 500+500 300</p>	<p>600型:H600mm 700型:H700mm 800型:H800mm 袖付(右・左)有り</p>
<p>①縁石C-1型 ②縁石C-2型 ③縁石C-3型 200×260×250 200×260×200 150×190×150</p>	<p>1型縁石 2型縁石 3型縁石</p>	<p>東陽上村アドバンス製品はバイコンのみとなります。</p>